



Ein Unternehmen der uesasa group

# AVACON AG



## Schaltanlagen



made in  
Uebigau

<b>1</b>	<b>Allgemeines</b>	Seite 04
	Gehäusebeschreibung	Seite 04
	Technische Werte	Seite 05
<b>2</b>	<b>Zähleranschlusssäulen</b>	Seite 06
	Einkundenanlagen	Seite 06
	ZAS-1-FL	Seite 06
	ZAS-1-FL-1VF	Seite 06
	ZAS-S-1	Seite 07
	ZAS-S-1-APZ	Seite 07
	ZAS-S-1-1VF	Seite 08
	ZAS-S-1-1MP	Seite 08
	ZAS-S-1-SGF	Seite 09
	ZAS-S-1-SGF-1VF	Seite 09
	ZAS-1-SGF-2VF	Seite 10
	ZAS-1-SGF-3VF	Seite 10
	Mehrkundenanlagen	Seite 11
	ZAS-2-FL	Seite 11
	ZAS-S-2	Seite 11
	ZAS-S-2-SGF	Seite 12
	ZAS-S-3	Seite 12
	ZAS-S-3-SGF	Seite 13
	ZAS-4	Seite 13
	ZAS-4-SGF	Seite 14
	ZAS-5	Seite 14
	ZAS-5-SGF	Seite 15
	ZAS-6	Seite 15
	Sondermessungen	Seite 16
	ZAS-S-1-SGF-TN	Seite 16
	Wandlermessungen	Seite 17
	WM-ZP-200/250 A-SGF	Seite 17
	WM-ZP-250/400 A-SGF	Seite 17
	WM-ZP-500/630 A-SGF	Seite 18
	WM-ZWS-200/250 A-950-550D1	Seite 18
	WM-ZWS-200/250 A-700-550D1	Seite 19
	WM-ZWS-500/630 A-950-550D1	Seite 19



### Gehäuse:

Das Gehäuse besteht aus warmgepressten, glasfaserverstärktem Polyester. Die Vorder- und Rückwand sind profiliert. Die Türen haben einen Öffnungswinkel von 180°.

Das Dach schließt bündig ab, somit können die Schränke aneinander oder hintereinander angeordnet werden. Zur Erleichterung von Montagearbeiten ist es möglich, die Tür(en) auszuhängen und die Querprofile an der Schrankunterseite herauszunehmen.

Die Befestigung der Einbauteile erfolgt durch eingepresste Muttertaschen (M10) in der Seitenwand. Auf den Rückwänden sind Dome für die nachträgliche Montage von Einpressmuttern vorgesehen.

Der Schwenkhebelgriff ist für den Einbau von zwei Profilhalbzylindern 40 oder 45 mm vorgesehen. Optional ist auch die Lieferung eines Schwenkhebels mit Einfachschließung möglich. Die Schließung der Türen erfolgt über eine 3-Punkt-Verriegelung.

Eine Schlossklappe schützt vor Verschmutzungen der Profilhalbzylinder.

Die Montage erfolgt auf genormte Sockel (DIN 43629 Teil 2).

Lüftung:	Be- und Entlüftung vorhanden
Farbe:	lichtgrau nach RAL 7035
Schutzart:	IP44 nach DIN VDE 0470 EN 60529, schutzisoliert
Schutzklasse:	II

Weitere Eigenschaften des Materials entnehmen Sie bitte der Tabelle 1 auf Seite 5.

### Sockel:

Die Norm- und Festplatzsockel bestehen ebenfalls aus warmgepressten, glasfaserverstärktem Polyester. Damit sind sie witterungsbeständig und resistent gegen alle im Erdreich vorkommenden aggressiven Medien, sowie gegen Benzolprodukte wie Benzin, Heizöl oder Maschinenöl. Die hohe Temperaturbeständigkeit ermöglicht nachträgliche Asphaltierarbeiten. Innerhalb des Sockels befindet sich eine Kabelabfangschiene.

Farbe:	lichtgrau nach RAL 7035
--------	-------------------------

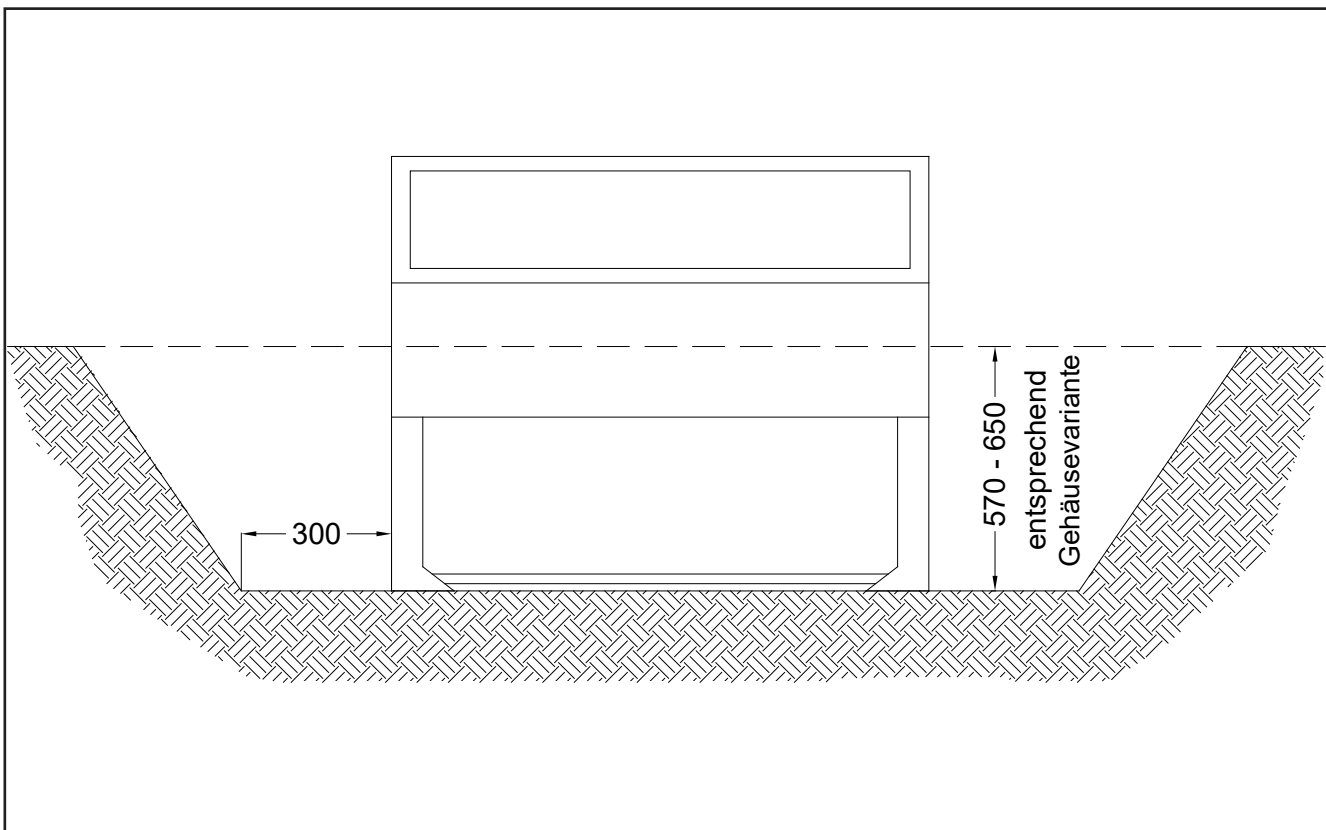

**Technische Werte**

Eigenschaften	Normen	Werte
<b>1. Mechanische Eigenschaften</b> Schlagzähigkeit Kerbschlagzähigkeit Biegefestigkeit Zugfestigkeit	DIN 53453 DIN 53453 DIN 53452 DIN 53455	55 kJ/m <sup>2</sup> 55 kJ/m <sup>2</sup> 150 Mpa 50 – 60 Mpa
<b>2. Elektrische Eigenschaften</b> Kriechstromfestigkeit Oberflächenwiderstand Spezifischer Durchgangswiderstand Durchschlagfestigkeit	DIN 53480 DIN 53482 DIN 53482 DIN 53481	KC 600 12 > 10 <sup>12</sup> Ω cm 18 kV/mm
<b>3. Sonstige Eigenschaften</b> Formbeständigkeit in der Wärme nach Martens Temperaturbeständigkeit Lichtbeständigkeit Tropen- und Schimmelpilzbeständigkeit Wasseraufnahme Rohdichte Brennbarkeit a) Sauerstoffindex b) Flammprüfung c) Glühstabprüfung d) Halogene	DIN 53458  DIN 53388 IEC 68-2-3 ed.196 DIN 53472 DIN 53479  ISO 4589 UL94 (3 mm) VDE 0304 Teil 3/5.7 ISO 4619	200 °C -50 bis +150 °C 7 – 8 (Blaumaßstab 1 – 8) beständig 45 mg/4 Tage 1,75 kg/dm <sup>3</sup>  28 % O <sub>2</sub> selbstverlöschend Stufe 2b halogenfrei

Tabelle 1: Eigenschaften von Polyester

**Anschlussquerschnitte**

Wenn keine Angabe erfolgt, dann sind alle Abgänge standardmäßig für folgende Leitungsquerschnitte ausgelegt:

- Straßenbeleuchtungsschränke 6...16 mm<sup>2</sup>
- Zähleranschlussäulen 6...25 mm<sup>2</sup>
- Wandlerzählungen 250 A bis 630 A 50...185 mm<sup>2</sup> sm / 50...240 mm<sup>2</sup> se

Auf davon abweichende Querschnitte in Ihrer konkreten Anwendung weisen Sie bitte gesondert hin.  
 Auf Anfrage erhalten Sie gern weitere Auskünfte.

**UESA Herstellerartikelnummer**

Aufbau (Beispiel):

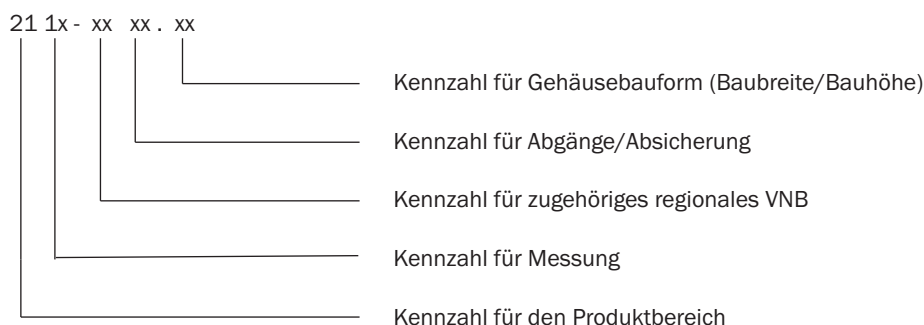

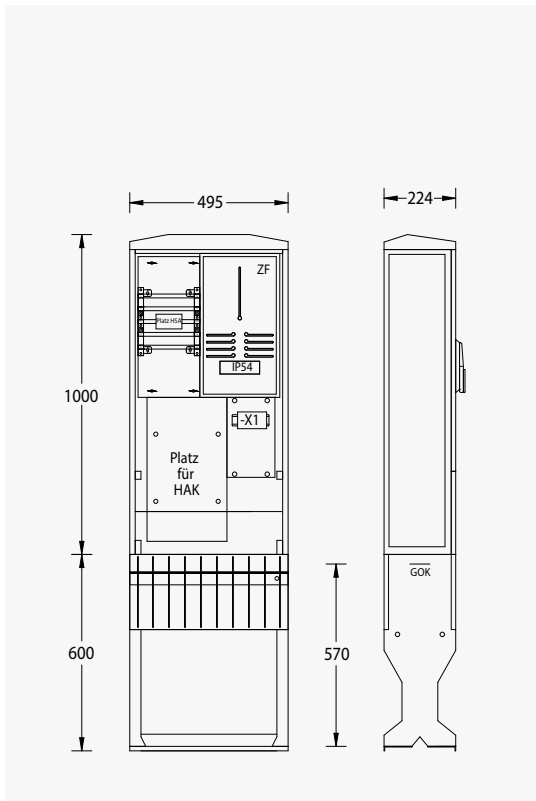
**ZAS-1-FL**

Bestell-Nr.: 2130-0513.21

- Flachschränk Größe 0 / A070-1000
- inkl. Eingrabsockel mit Kabelabfangschiene

## Einbauten:

- 1x Platz für Hausanschlusskasten 1x3NH00
- 1x Platz für selektiven Hauptsicherungsautomat auf Sammelschienensystem 5-pol./12x5 mm Cu
- 1x Zählerplatz IP54 nach DIN 43 870
- 1x Abgang mit Hauptleiterabzweigklemme 1,5-25 mm<sup>2</sup>; 5-pol.

## optionale Erweiterungen:

Bestell-Nr.: siehe Zubehör

Sondervariante, für Dauerstrom kleiner 32 A, VNB-Rücksprache erforderlich!

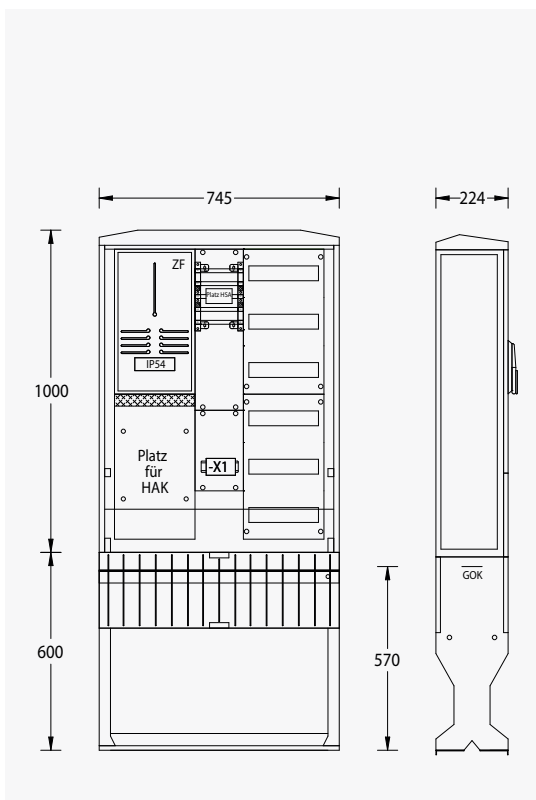
**ZAS-1-FL-1VF**

Bestell-Nr.: 2130-0513.31

- Flachschränk Größe 1 / A100-1000
- inkl. Eingrabsockel mit Kabelabfangschiene

## Einbauten:

- 1x Platz für Hausanschlusskasten 1x3NH00
- 1x Platz für selektiven Hauptsicherungsautomat auf Sammelschienensystem 5-pol./12x5 mm Cu
- 1x Zählerplatz IP54 nach DIN 43 870
- 1x Abgang mit Hauptleiterabzweigklemme 1,5-25 mm<sup>2</sup>; 5-pol.
- 1x Verteilerfeld mit 6x12 TE (unbestückt)

## optionale Erweiterungen:

Bestell-Nr.: siehe Zubehör

Sondervariante, für Dauerstrom kleiner 32 A, VNB-Rücksprache erforderlich!

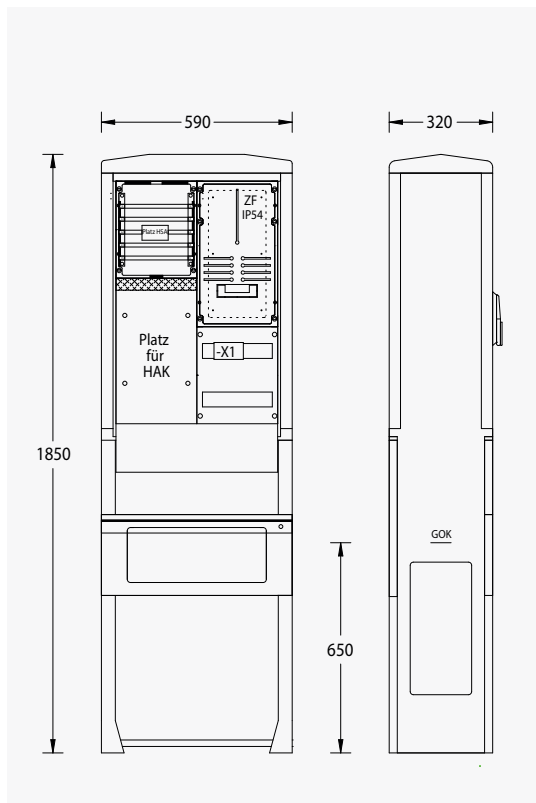
**ZAS-S-1**

Bestell-Nr.: 2130-0513.44

- Säule Größe 0 / A070-1850
- inkl. angespressten Eingrabssockel mit Kabelabfangschiene

## Einbauten:

- 1x Platz für Hausanschlusskasten 1x3NH00
- 1x Platz für selektiven Hauptsicherungsautomat auf Sammelschienensystem 5-pol./12x5 mm Cu
- 1x Zählerplatz IP54 nach DIN 43 870
- 1x Abgang mit Hauptleiterabzweigklemme 1,5-25 mm<sup>2</sup>; 5-pol.
- 1x Verteilerfeld mit 1x12 TE (unbestückt)

## optionale Erweiterungen:

Bestell-Nr.: siehe Zubehör

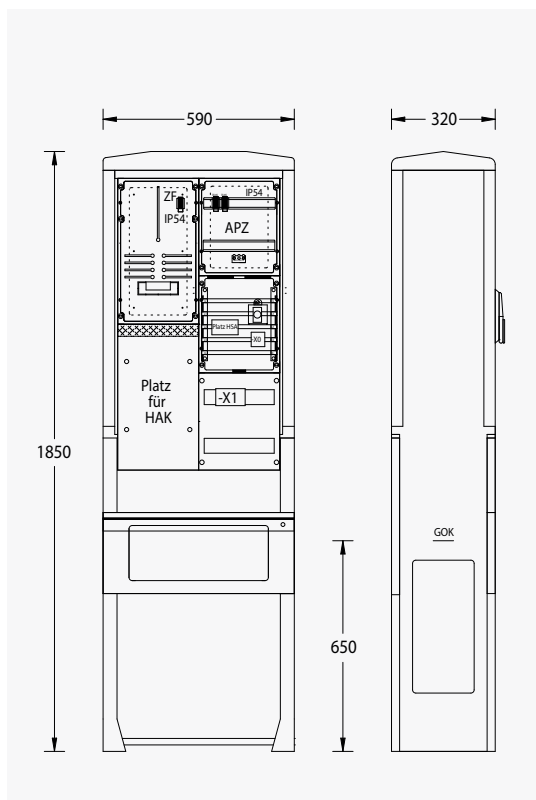
**ZAS-S-1-APZ**

Bestell-Nr.: 2133-0513.44

- Säule Größe 0 / A070-1850
- inkl. angespressten Eingrabssockel mit Kabelabfangschiene

## Einbauten:

- 1x Platz für Hausanschlusskasten 1x3NH00
- 1x Platz für selektiven Hauptsicherungsautomat auf Sammelschienensystem 5-pol./12x5 mm Cu
- 1x Zählerplatz IP54 nach DIN 43 870
- 1x APZ IP54 250x300 mm mit 2x11 TE und Steuersicherung D01/1 pol. 6 A mit Plombierhaube für Spannungsversorgung über Buchsenstecker
- 1x Datenkabel zur Verbindung des Zählerplatzes und APZ über CAT.5 auf RJ45 Buchsen
- 1x Riffelrohrverbindung von APZ zu Verteilerfeld
- 1x RJ45 Buchse zum Auflegen des Datenkabels von extern
- 1x Abgang mit Hauptleiterabzweigklemme 1,5-25 mm<sup>2</sup>; 5-pol.
- 1x Verteilerfeld mit 1x12 TE (unbestückt)

## optionale Erweiterungen:

Bestell-Nr.: siehe Zubehör

**ZAS-S-1-1VF**

Bestell-Nr.: 2130-0513.45-1VF

- Säule Größe 0 / A070-2100
- inkl. angespressten Eingrabsockel mit Kabelabfangschiene

Einbauten:

- 1x Platz für Hausanschlusskasten 1x3NH00
- 1x Platz für selektiven Hauptsicherungsautomat auf Sammelschienensystem 5-pol./12x5 mm Cu
- 1x Zählerplatz IP54 nach DIN 43 870
- 1x Abgang mit Hauptleiterabzweigklemme 1,5-25 mm<sup>2</sup>; 5-pol.
- 1x Verteilerfeld mit 7x12 TE (unbestückt)

optionale Erweiterungen:

Bestell-Nr.: siehe Zubehör

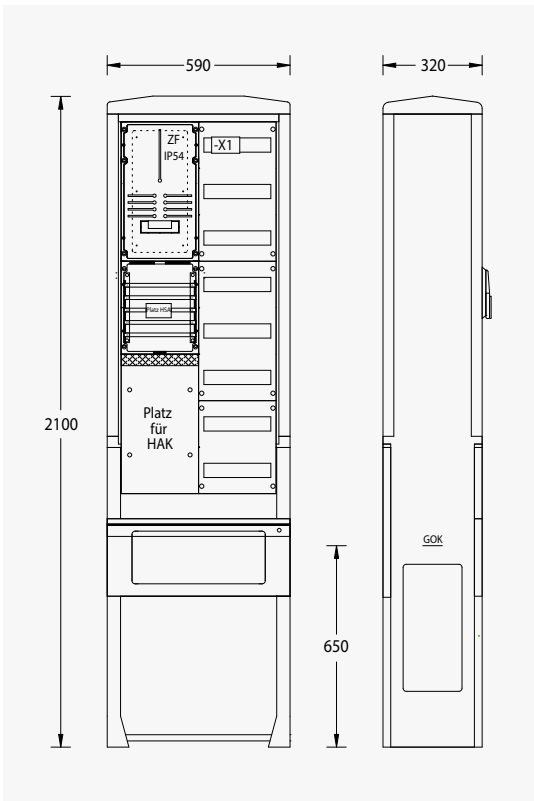
**ZAS-S-1-1MP**

Bestell-Nr.: 2130-0513.45-1MP

- Säule Größe 0 / A070-2100
- inkl. angespressten Eingrabsockel mit Kabelabfangschiene

Einbauten:

- 1x Platz für Hausanschlusskasten 1x3NH00
- 1x Platz für selektiven Hauptsicherungsautomat auf Sammelschienensystem 5-pol./12x5 mm Cu
- 1x Zählerplatz IP54 nach DIN 43 870
- 1x Abgang mit Hauptleiterabzweigklemme 1,5-25 mm<sup>2</sup>; 5-pol.
- 1x Verteilerfeld mit 1x12 TE (unbestückt)
- 1x 5 mm PVC Montageplatz 250x900 mm (unbestückt)

optionale Erweiterungen:

Bestell-Nr.: siehe Zubehör

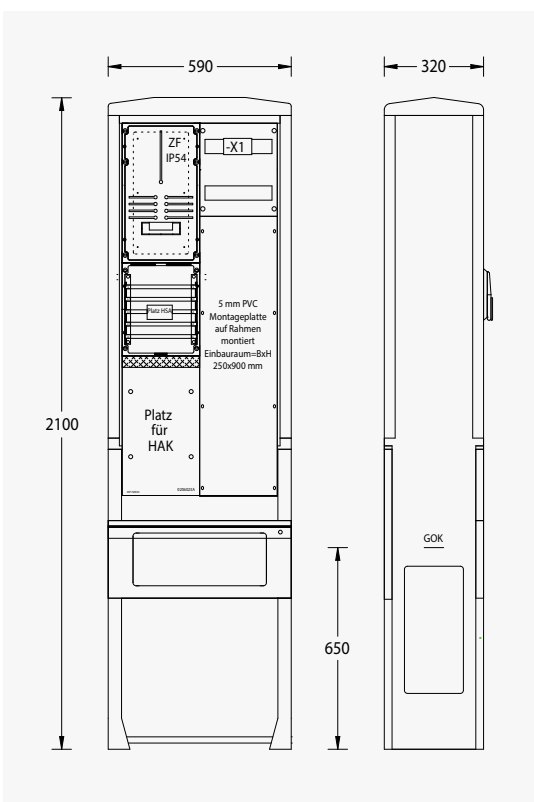

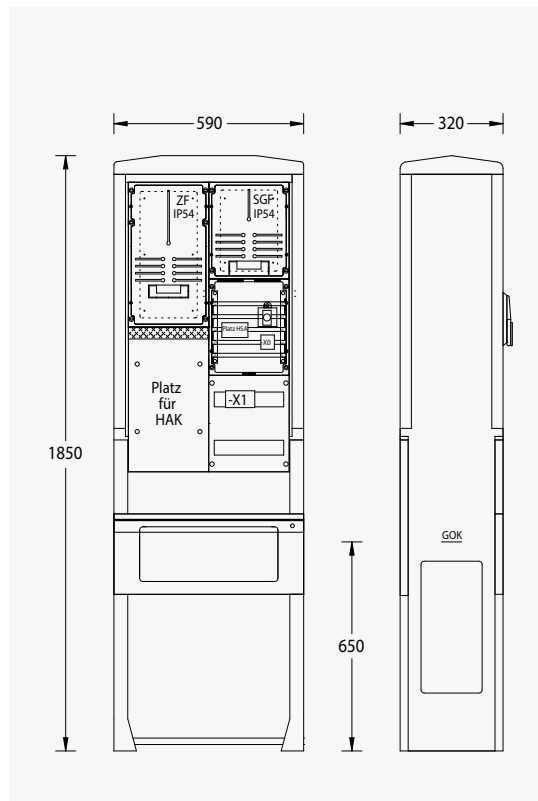

**ZAS-S-1-SGF**

Bestell-Nr.: 2131-0513.44

- Säule Größe 0 / A070-1850
- inkl. angepressten Eingrabssockel mit Kabelabfangschiene

## Einbauten:

- 1x Platz für Hausanschlusskasten 1x3NH00
- 1x Platz für selektiven Hauptsicherungsautomat auf Sammelschienensystem 5-pol./12x5 mm Cu
- 1x Zählerplatz IP54 nach DIN 43 870
- 1x Steuergerätefeld IP54 nach DIN 43 870
- 1x Steuersicherung D01/1-pol. 10 A und Steuerklemme für SGF mit Plombierhaube
- 1x Abgang mit Hauptleiterabzweigklemme 1,5-25 mm<sup>2</sup>; 5-pol.
- 1x Verteilerfeld mit 1x12 TE (unbestückt)

optionale Erweiterungen:

Bestell-Nr.: siehe Zubehör

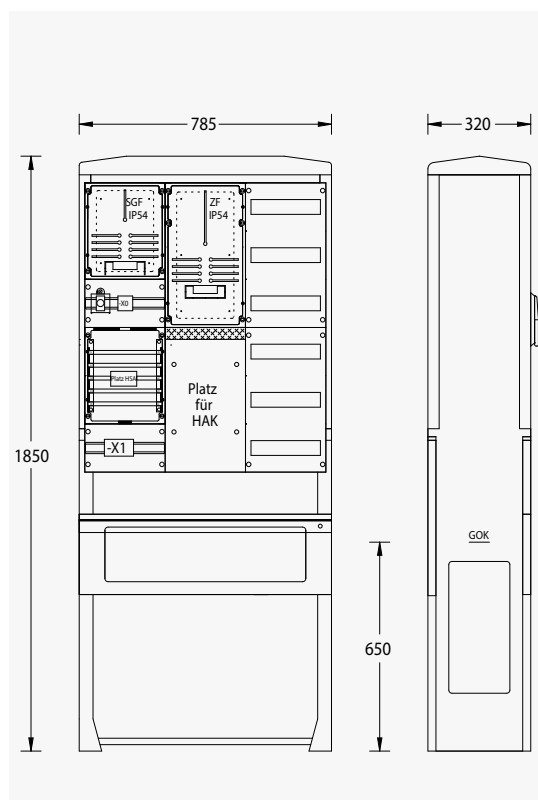
**ZAS-S-1-SGF-1VF**

Bestell-Nr.: 2131-0513.54-1VF

- Säule Größe 1 / A100-1850
- inkl. angepressten Eingrabssockel mit Kabelabfangschiene

## Einbauten:

- 1x Platz für Hausanschlusskasten 1x3NH00
- 1x Platz für selektiven Hauptsicherungsautomat auf Sammelschienensystem 5-pol./12x5 mm Cu
- 1x Zählerplatz IP54 nach DIN 43 870
- 1x Steuergerätefeld IP54 nach DIN 43 870
- 1x Steuersicherung D01/1-pol. 10 A und Steuerklemme für SGF mit Plombierhaube
- 1x Abgang mit Hauptleiterabzweigklemme 1,5-25 mm<sup>2</sup>; 5-pol.
- 1x Verteilerfeld mit 6x12 TE (unbestückt)  
Hinweis: Ausführung als 5 mm PVC Montageplatte möglich!

optionale Erweiterungen:

Bestell-Nr.: siehe Zubehör

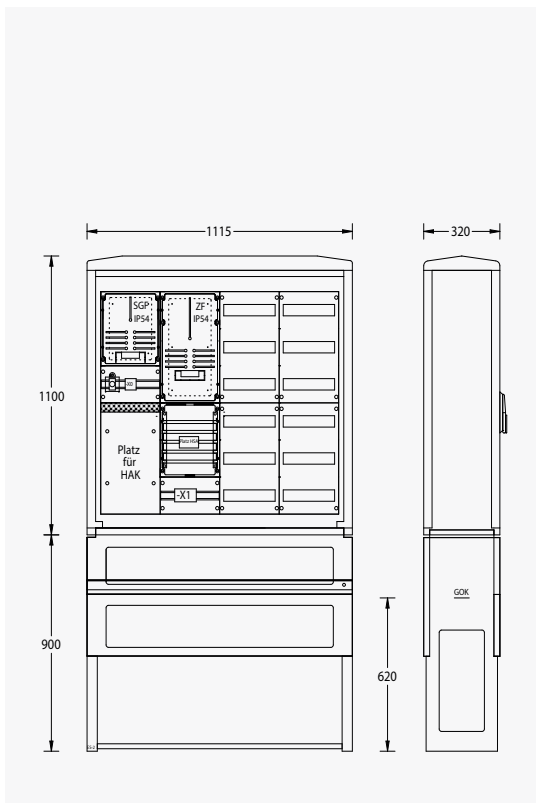
**ZAS-1-SGF-2VF**

Bestell-Nr.: 2131-0513.63-2VF

- Schrank Größe 2 / A120-1100
- inkl. Eingrabsockel mit Kabelabfangschiene

## Einbauten:

- 1x Platz für Hausanschlusskasten 1x3NH00
  - 1x Platz für selektiven Hauptsicherungsautomat auf Sammelschienensystem 5-pol./12x5 mm Cu
  - 1x Zählerplatz IP54 nach DIN 43 870
  - 1x Steuergerätefeld IP54 nach DIN 43 870
  - 1x Steuersicherung D01/1-pol. 10 A und Steuerklemme für SGF mit Plombierhaube
  - 1x Abgang mit Hauptleiterabzweigklemme 1,5-25 mm<sup>2</sup>; 5-pol.
  - 2x Verteilerfeld mit 6x12 TE (unbestückt)
- Hinweis: Ausführung als 5 mm PVC Montageplatte möglich!

optionale Erweiterungen:

Bestell-Nr.: siehe Zubehör

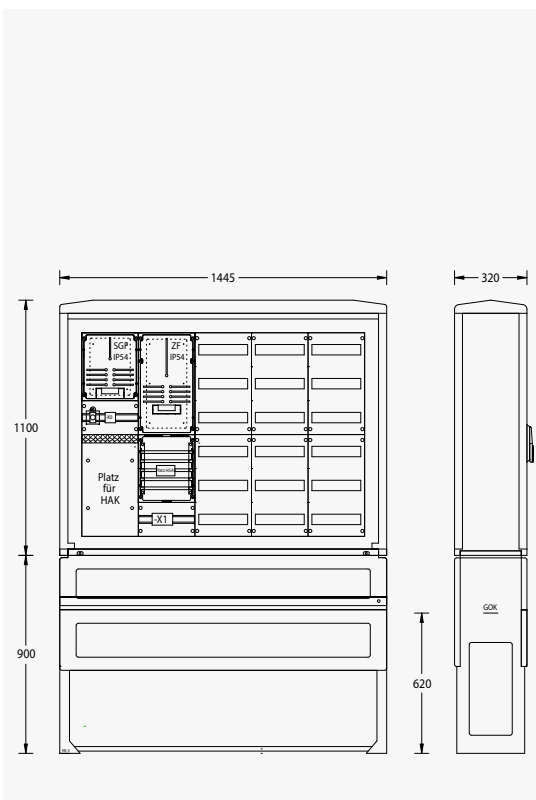
**ZAS-1-SGF-3VF**

Bestell-Nr.: 2131-0513.73-3VF

- Schrank Größe 3 / A130-1100
- inkl. Eingrabsockel mit Kabelabfangschiene

## Einbauten:

- 1x Platz für Hausanschlusskasten 1x3NH00
  - 1x Platz für selektiven Hauptsicherungsautomat auf Sammelschienensystem 5-pol./12x5 mm Cu
  - 1x Zählerplatz IP54 nach DIN 43 870
  - 1x Steuergerätefeld IP54 nach DIN 43 870
  - 1x Steuersicherung D01/1-pol. 10 A und Steuerklemme für SGF mit Plombierhaube
  - 1x Abgang mit Hauptleiterabzweigklemme 1,5-25 mm<sup>2</sup>; 5-pol.
  - 3x Verteilerfeld mit 6x12 TE (unbestückt)
- Hinweis: Ausführung als 5 mm PVC Montageplatte möglich!

optionale Erweiterungen:

Bestell-Nr.: siehe Zubehör

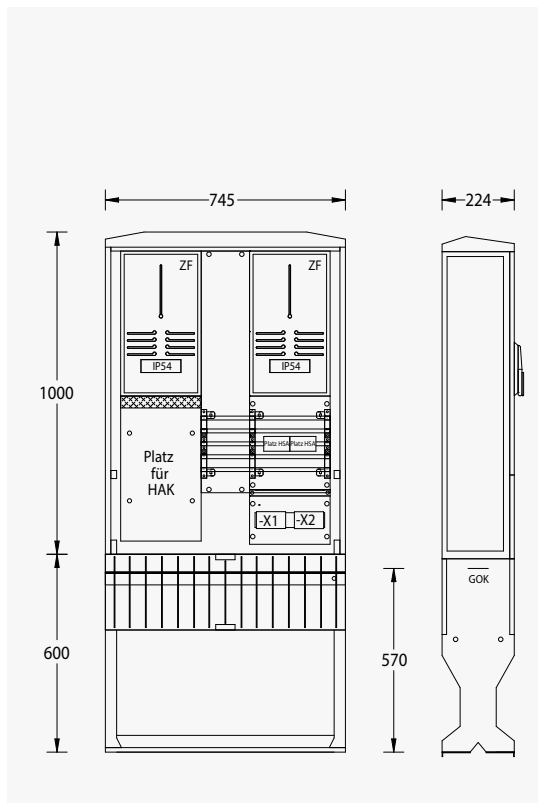

**ZAS-2-FL**

Bestell-Nr.: 2130-0523.31

- Flachschränk Größe 1 / A100-1000
- inkl. Eingrabssockel mit Kabelabfangschiene

Einbauten:

- 1x Platz für Hausanschlusskasten 1x3NH00
- 2x Platz für selektiven Hauptsicherungsautomat auf Sammelschienensystem 5-pol./12x5 mm Cu
- 1x Zählerplatz IP54 nach DIN 43 870
- 2x Abgang mit Hauptleiterabzweigklemme 1,5-25 mm<sup>2</sup>; 5-pol.

optionale Erweiterungen:

Bestell-Nr.: siehe Zubehör

Sondervariante, für Dauerstrom kleiner 32 A, VNB-Rücksprache erforderlich!

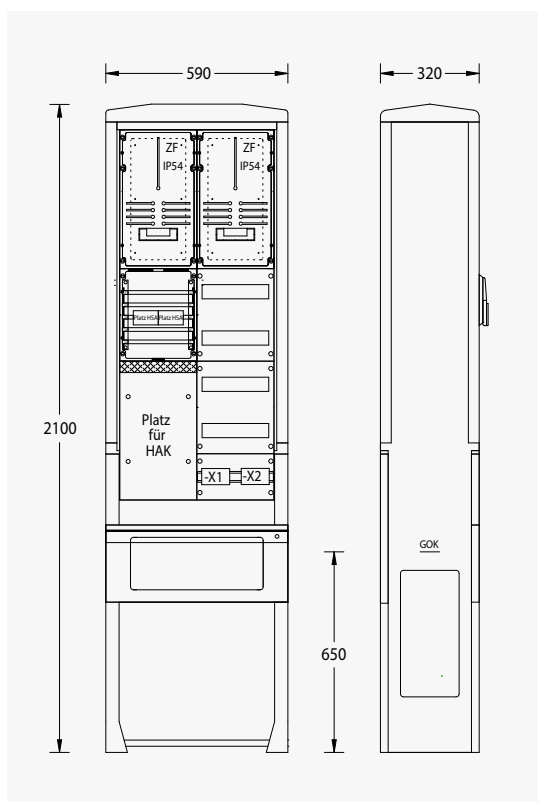

**ZAS-S-2**

Bestell-Nr.: 2130-0523.45

- Säule Größe 0 / A070-2100
- inkl. angepressten Eingrabssockel mit Kabelabfangschiene

Einbauten:

- 1x Platz für Hausanschlusskasten 1x3NH00
- 2x Platz für selektiven Hauptsicherungsautomat auf Sammelschienensystem 5-pol./12x5 mm Cu
- 2x Zählerplatz IP54 nach DIN 43 870
- 2x Abgang mit Hauptleiterabzweigklemme 1,5-25 mm<sup>2</sup>; 5-pol.
- 1x Verteilerfeld mit 4x12 TE (unbestückt)

optionale Erweiterungen:

Bestell-Nr.: siehe Zubehör

**ZAS-S-2-SGF**

Bestell-Nr.: 2131-0523.45

- Säule Größe 0 / A070-2100
- inkl. angespressten Eingrabsockel mit Kabelabfangschiene

## Einbauten:

- 1x Platz für Hausanschlusskasten 1x3NH00
- 2x Platz für selektiven Hauptsicherungsautomat auf Sammelschienensystem 5-pol./12x5 mm Cu
- 2x Zählerplatz IP54 nach DIN 43 870
- 1x Steuergerätefeld IP54 nach DIN 43 870
- 1x Steuersicherung D01/1-pol. 10 A und Steuerklemme für SGF mit Plombierhaube
- 2x Abgang mit Hauptleiterabzweigklemme 1,5-25 mm<sup>2</sup>; 5-pol.
- 1x Verteilerfeld mit 1x12 TE (unbestückt)

## optionale Erweiterungen:

Bestell-Nr.: siehe Zubehör

Sondervariante, für Dauerstrom kleiner 32 A, VNB-Rücksprache erforderlich!

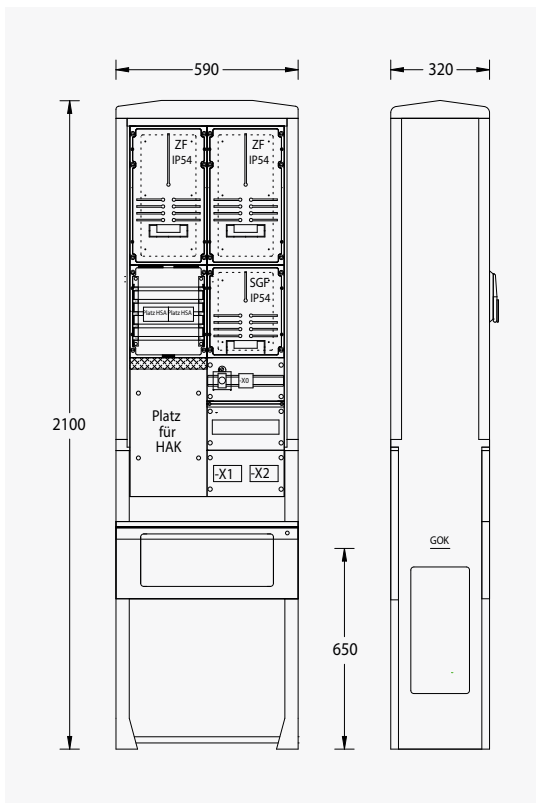
**ZAS-S-3**

Bestell-Nr.: 2130-0533.55

- Säule Größe 1 / A100-2100
- inkl. angespressten Eingrabsockel mit Kabelabfangschiene

## Einbauten:

- 1x Platz für Hausanschlusskasten 1x3NH00
- 3x Platz für selektiven Hauptsicherungsautomat auf Sammelschienensystem 5-pol./12x5 mm Cu
- 3x Zählerplatz IP54 nach DIN 43 870
- 3x Abgang mit Hauptleiterabzweigklemme 1,5-25 mm<sup>2</sup>; 5-pol.
- 1x Verteilerfeld mit 6x12 TE (unbestückt)

## optionale Erweiterungen:

Bestell-Nr.: siehe Zubehör

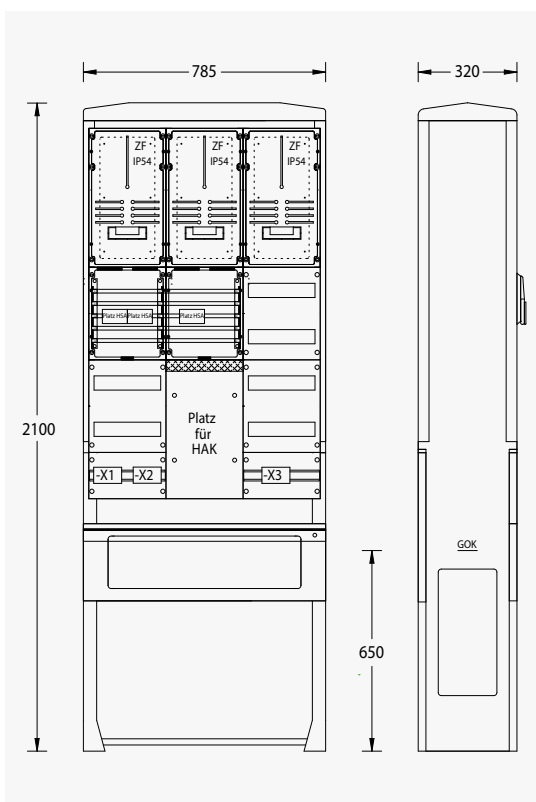

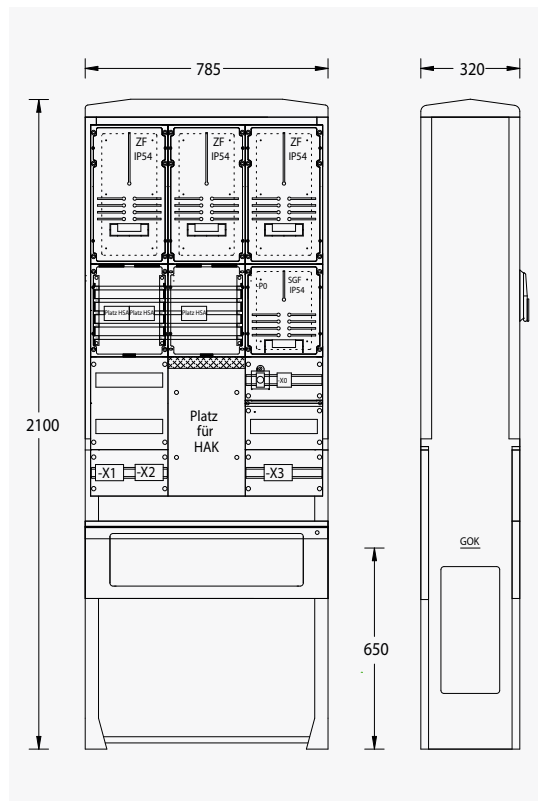
**ZAS-S-3-SGF**

Bestell-Nr.: 2131-0533.55

- Säule Größe 1 / A100-2100
- inkl. angepressten Eingrabssockel mit Kabelabfangschiene

## Einbauten:

- 1x Platz für Hausanschlusskasten 1x3NH00
- 3x Platz für selektiven Hauptsicherungsautomat auf Sammelschienensystem 5-pol./12x5 mm Cu
- 3x Zählerplatz IP54 nach DIN 43 870
- 1x Steuergerätefeld IP54 nach DIN 43 870
- 1x Steuersicherung D01/1-pol. 10 A und Steuerklemme für SGF mit Plombierhaube
- 3x Abgang mit Hauptleiterabzweigklemme 1,5-25 mm<sup>2</sup>; 5-pol.
- 1x Verteilerfeld mit 3x12 TE (unbestückt)

optionale Erweiterungen:

Bestell-Nr.: siehe Zubehör

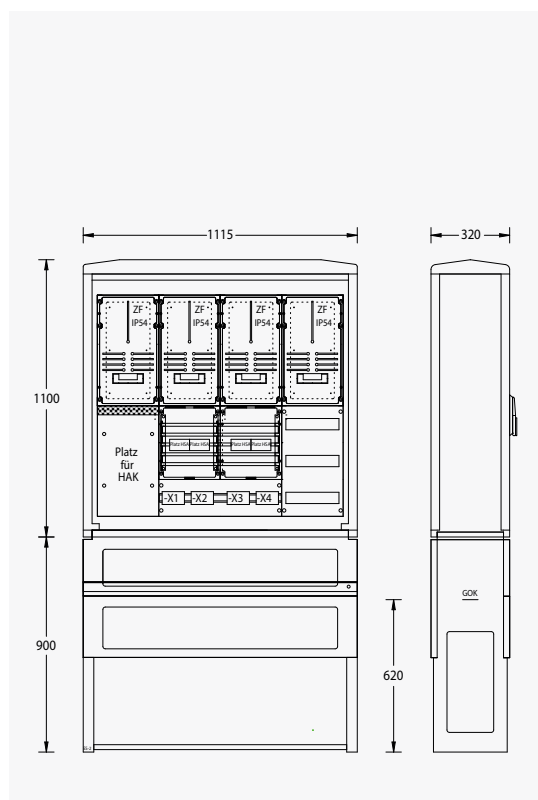
**ZAS-4**

Bestell-Nr.: 2130-0543.63

- Schrank Größe 2 / A120-1100
- inkl. Eingrabssockel mit Kabelabfangschiene

## Einbauten:

- 1x Platz für Hausanschlusskasten 1x3NH00
- 4x Platz für selektiven Hauptsicherungsautomat auf Sammelschienensystem 5-pol./12x5 mm Cu
- 4x Zählerplatz IP54 nach DIN 43 870
- 4x Abgang mit Hauptleiterabzweigklemme 1,5-25 mm<sup>2</sup>; 5-pol.
- 1x Verteilerfeld mit 3x12 TE (unbestückt)

optionale Erweiterungen:

Bestell-Nr.: siehe Zubehör

**ZAS-4-SGF**

Bestell-Nr.: 2131-0543.63

- Schrank Größe 2 / A120-1100
- inkl. Eingrabsockel mit Kabelabfangschiene

## Einbauten:

- 1x Platz für Hausanschlusskasten 1x3NH00
- 4x Platz für selektiven Hauptsicherungsautomat auf Sammelschienensystem 5-pol./12x5 mm Cu
- 4x Zählerplatz IP54 nach DIN 43 870
- 1x Steuergerätefeld IP54 nach DIN 43 870
- 1x Steuersicherung D01/1-pol. 10 A und Steuerklemme für SGF mit Plombierhaube
- 4x Abgang mit Hauptleiterabzweigklemme 1,5-25 mm<sup>2</sup>; 5-pol.

## optionale Erweiterungen:

Bestell-Nr.: siehe Zubehör

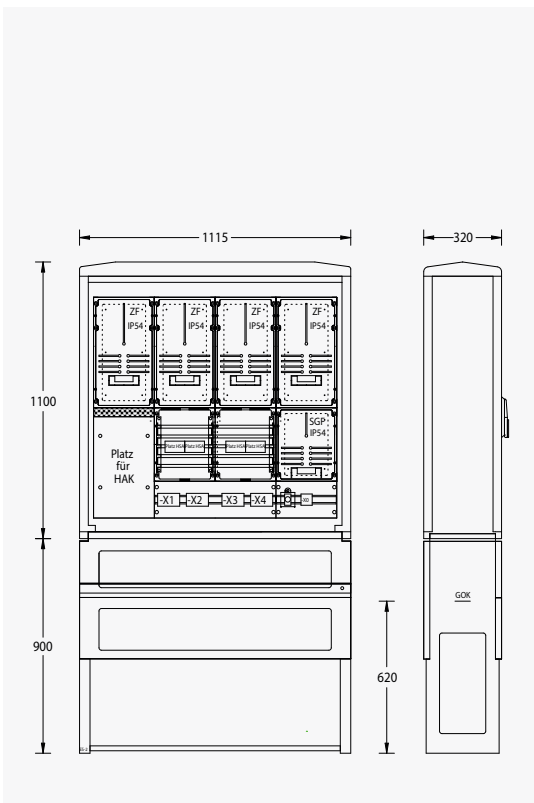
**ZAS-5**

Bestell-Nr.: 2130-0553.73

- Schrank Größe 3 / A130-1100
- inkl. Eingrabsockel mit Kabelabfangschiene

## Einbauten:

- 1x Platz für Hausanschlusskasten 1x3NH00
- 5x Platz für selektiven Hauptsicherungsautomat auf Sammelschienensystem 5-pol./12x 5mm Cu
- 5x Zählerplatz IP54 nach DIN 43 870
- 5x Abgang mit Hauptleiterabzweigklemme 1,5-25 mm<sup>2</sup>; 5-pol.
- 1x Verteilerfeld mit 3x12 TE (unbestückt)

## optionale Erweiterungen:

Bestell Nr.: siehe Zubehör

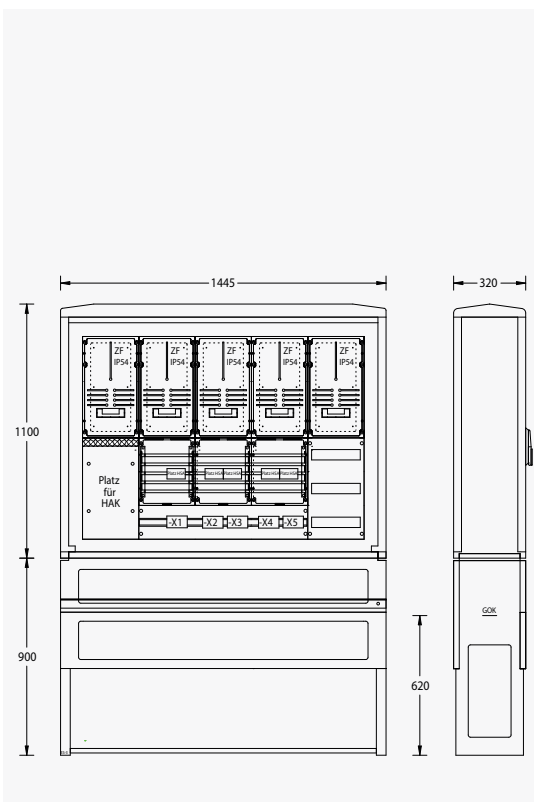

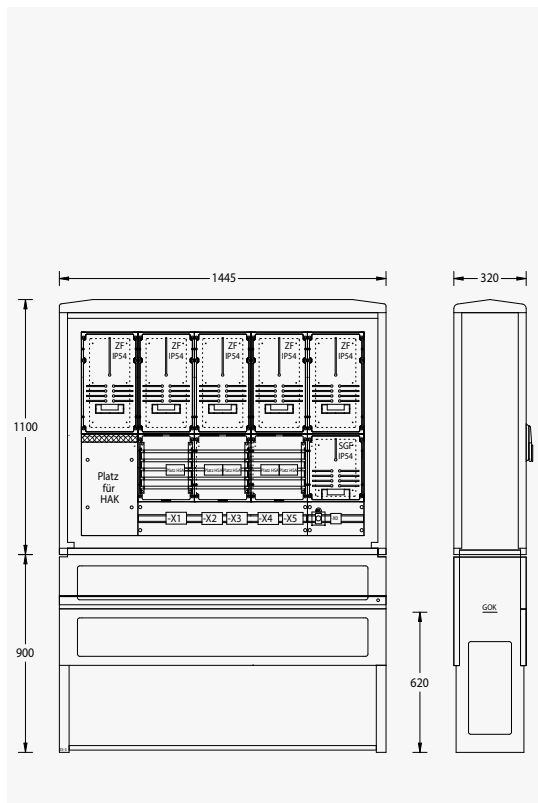

**ZAS-5-SGF**

Bestell-Nr.: 2131-0553.73

- Schrank Größe 3 / A130-1100
- inkl. Eingrabssockel mit Kabelabfangschiene

Einbauten:

- 1x Platz für Hausanschlusskasten 1x3NH00
- 5x Platz für selektiven Hauptsicherungsautomat auf Sammelschienensystem 5-pol./12x5 mm Cu
- 5x Zählerplatz IP54 nach DIN 43 870
- 1x Steuergerätefeld IP54 nach DIN 43 870
- 1x Steuersicherung D01/1-pol. 10 A und Steuerklemme für SGF mit Plombierhaube
- 5x Abgang mit Hauptleiterabzweigklemme 1,5-25 mm<sup>2</sup>; 5-pol.

optionale Erweiterungen:

Bestell-Nr.: siehe Zubehör

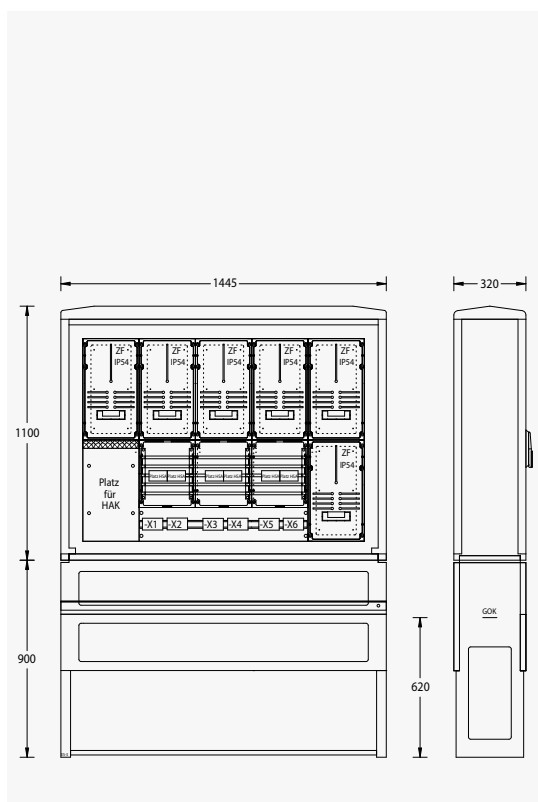

**ZAS-6**

Bestell-Nr.: 2130-0563.73

- Schrank Größe 3 / A130-1100
- inkl. Eingrabssockel mit Kabelabfangschiene

Einbauten:

- 1x Platz für Hausanschlusskasten 1x3NH00
- 6x Platz für selektiven Hauptsicherungsautomat auf Sammelschienensystem 5-pol./12x5 mm Cu
- 6x Zählerplatz IP54 nach DIN 43 870
- 6x Abgang mit Hauptleiterabzweigklemme 1,5-25 mm<sup>2</sup>; 5-pol.

optionale Erweiterungen:

Bestell-Nr.: siehe Zubehör

**ZAS-S-1-SGF-TN**

Bestell-Nr.: 2132-0523.45

- Säule Größe 0 / A070-2100
- inkl. angepressten Eingrabssockel mit Kabelabfangschiene

## Einbauten:

- 1x Platz für Hausanschlusskasten 1x3NH00
- 2x Platz für selektiven Hauptsicherungsautomat auf Sammelschienensystem 5-pol./12x5 mm Cu
- 2x Zählerplatz IP54 nach DIN 43 870
- 1x Steuergerätefeld IP54 nach DIN 43 870
- 1x Steuersicherung D01/1-pol. 10 A und Steuerklemme für SGF mit Plombierhaube
- 1x Leitungsschutzschalter B10/1-pol. 6 kA, Schütz 63 A/4-pol. und Signalleuchte für Freigabesteuerung
- 2x Abgang mit Hauptleiterabzweigklemme 1,5-25 mm<sup>2</sup>; 5-pol.
- 1x Verteilerfeld mit 1x12 TE (unbestückt)

## optionale Erweiterungen:

Bestell Nr.: siehe Zubehör

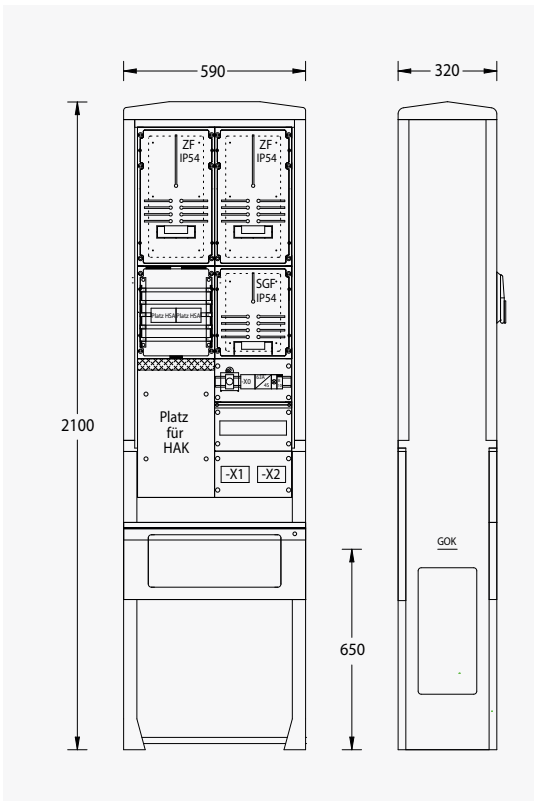

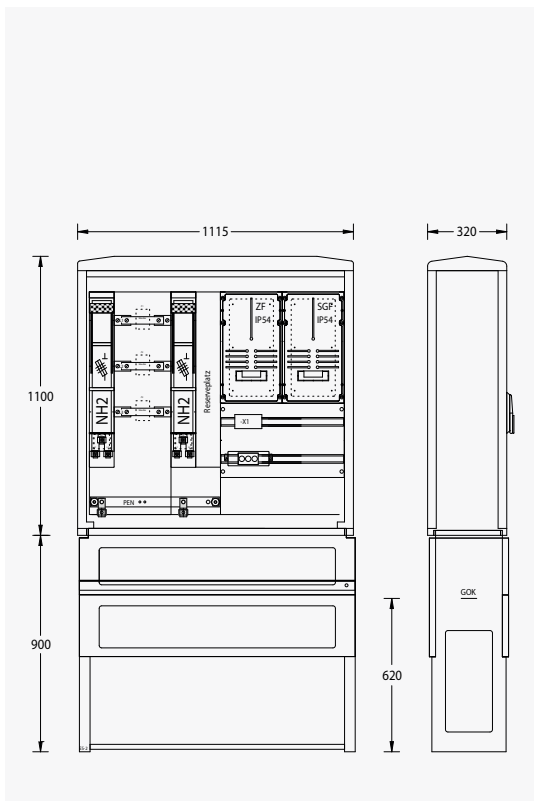

**WM-ZP-200/250 A-SGF**

Bestell-Nr.: 2142-0532.63

- Schrank Größe 2 / A120-1100
- inkl. Eingrabssockel mit Kabelabfangschiene

## Einbauten:

- 1x Anschluss über Sicherungslastschaltleiste NH2/3-pol. schaltbar mit V-Klemme 35 bis 240 mm<sup>2</sup> (VNB Bereich)
- 1 Satz Wandlerlaschen 30x10 mm gemäß DIN 42600 Teil 2, Form A
- 1x Anschluss über Sicherungslastschaltleiste NH2 mit V-Klemme 35 bis 240 mm<sup>2</sup> (Kundenteil)
- 1x Reserveplatz im Abgangsbereich
- 1x Zählerplatz IP54 nach DIN 43 870
- 1x Steuergerätefeld IP54 nach DIN 43 870
- 1x Spannungspfsicherung D01/3-pol. 10 A mit Plombierhaube
- Zählerprüfklemmleiste

optionale Erweiterungen:

Bestell-Nr.: siehe Zubehör

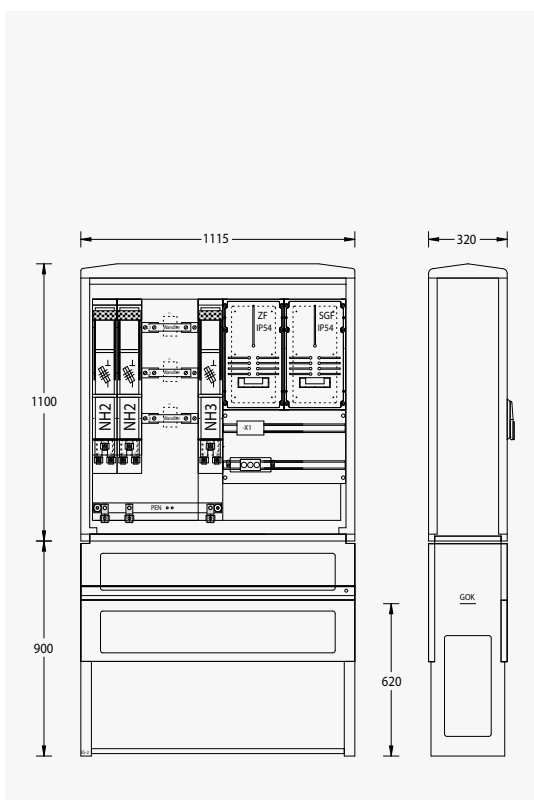
**WM-ZP-250/400 A-SGF**

Bestell-Nr.: 2142-0544.63

- Schrank Größe 2 / A120-1100
- inkl. Eingrabssockel mit Kabelabfangschiene

## Einbauten:

- 2x Anschluss über Sicherungslastschaltleiste NH2/3-pol. schaltbar mit V-Klemme 35 bis 240 mm<sup>2</sup> (VNB Bereich)
- 1 Satz Wandlerlaschen 30x10 mm gemäß DIN 42600 Teil 2, Form A
- 1x Anschluss über Sicherungslastschaltleiste NH3 mit V-Klemme 35 bis 240 mm<sup>2</sup> (Kundenteil)
- 1x Zählerplatz IP54 nach DIN 43 870
- 1x Steuergerätefeld IP54 nach DIN 43 870
- 1x Spannungspfsicherung D01/3-pol. 10 A mit Plombierhaube
- Zählerprüfklemmleiste

optionale Erweiterungen:

Bestell-Nr.: siehe Zubehör

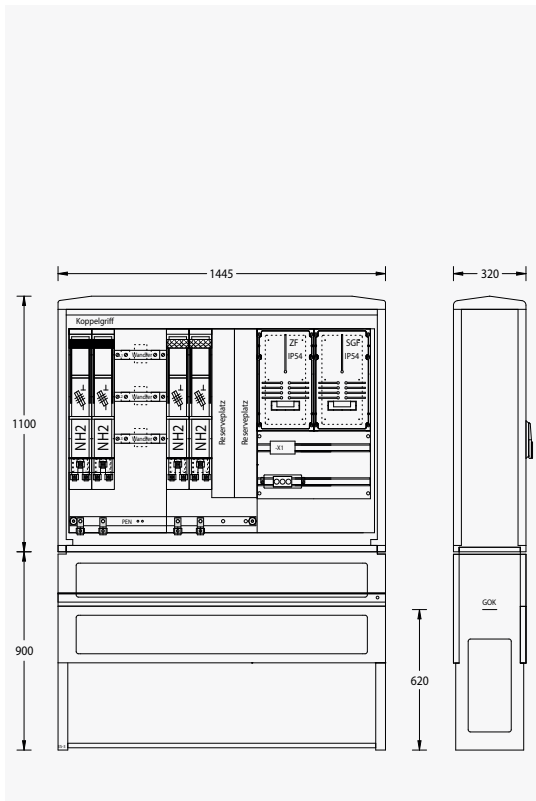
**WM-ZP-500/630 A-SGF**

Bestell-Nr.: 2142-0543.73

- Schrank Größe 3 / A130-1100
- inkl. Eingrabsockel mit Kabelabfangschiene

## Einbauten:

- 2x Anschluss über Sicherungslastschaltleiste NH2/3-pol. schaltbar mit V-Klemme 35 bis 240 mm<sup>2</sup> mit Koppelgriff (VNB Bereich)
- 1 Satz Wandlerlaschen 40x10 mm gemäß DIN 42600 Teil 2, Form A
- 2x Anschluss über Sicherungslastschaltleiste NH2/3-pol. schaltbar mit V-Klemme 35 bis 240 mm<sup>2</sup> (Kundenteil)
- 2x Reserveplatz im Abgangsbereich
- 1x Zählerplatz IP54 nach DIN 43 870
- 1x Steuergerätefeld IP54 nach DIN 43 870
- 1x Spannungspfsicherung D01/3-pol. 10 A mit Plombierhaube
- Zählerprüfklemmleiste

## optionale Erweiterungen:

Bestell-Nr.: siehe Zubehör

Ausführung bei höheren Leistungsbedarf nur auf Anfrage!

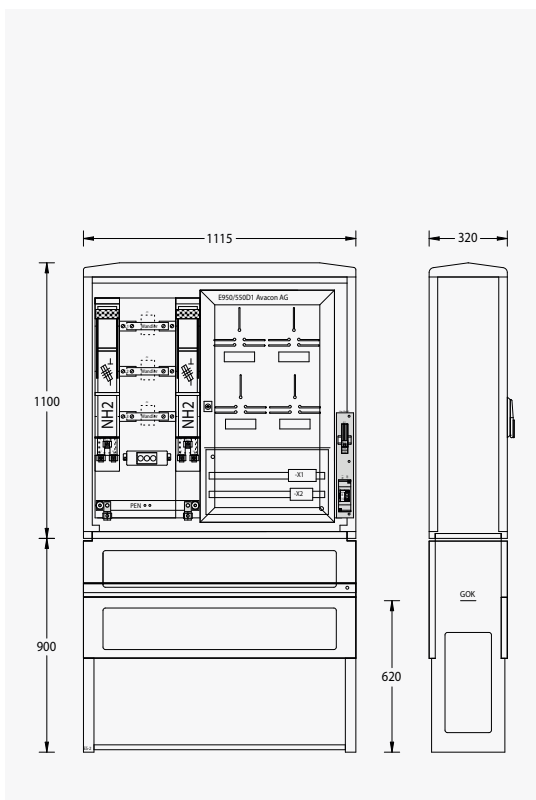
**WM-ZWS-200/250 A-950-550D1**

Bestell-Nr.: 2143-0532.63-950

- Schrank Größe 2 / A120-1100
- inkl. Eingrabsockel mit Kabelabfangschiene

## Einbauten:

- 1x Anschluss über Sicherungslastschaltleiste NH2/3-pol. schaltbar mit V-Klemme 35 bis 240 mm<sup>2</sup> (VNB Bereich)
- 1 Satz Wandlerlaschen 30x10 mm gemäß DIN 42600 Teil 2, Form A
- 1x Anschluss über Sicherungslastschaltleiste NH2/3-pol. schaltbar mit V-Klemme 35 bis 240 mm<sup>2</sup> (Kundenteil)
- 1x Spannungspfsicherung D01/3-pol. 10 A mit Plombierhaube
- 1x Zählerwechselschrank mit Zählerwechseltafel E950/550D1
- 1x Heizungsmodul mit Temperaturregler und Leitungsschutzschalter

## optionale Erweiterungen:

Bestell-Nr.: siehe Zubehör

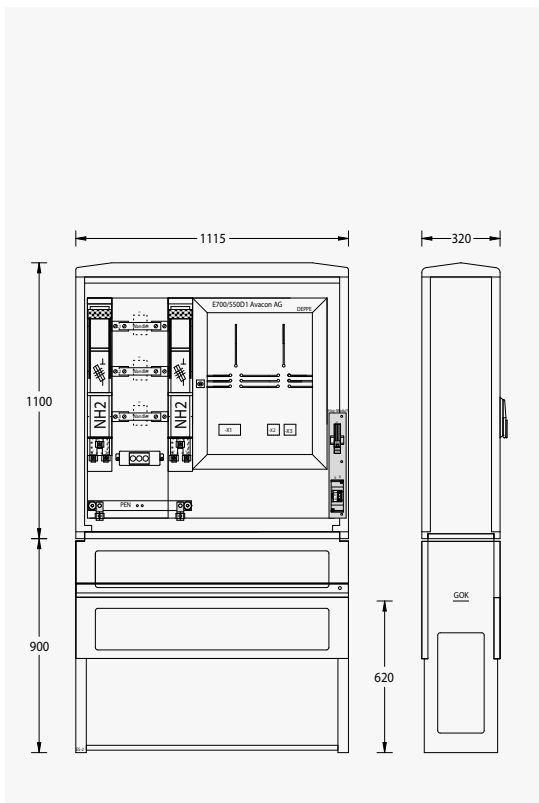

**WM-ZWS-200/250 A-700-550D1**

Bestell-Nr.: 2143-0532.63-700

- Schrank Größe 2 / A120-1100
- inkl. Eingrabssockel mit Kabelabfangschiene

Einbauten:

- 1x Anschluss über Sicherungslastschaltleiste NH2/3-pol. schaltbar mit V-Klemme 35 bis 240 mm<sup>2</sup> (VNB Bereich)
- 1 Satz Wandlerlaschen 30x10 mm gemäß DIN 42600 Teil 2, Form A
- 1x Anschluss über Sicherungslastschaltleiste NH2/3-pol. schaltbar mit V-Klemme 35 bis 240 mm<sup>2</sup> (Kundenteil)
- 1x Spannungspfsicherung DO1/3-pol. 10 A mit Plombierhaube
- 1x Zählerwechselschrank mit Zählerwechseltafel E700/550D1
- 1x Heizungsmodul mit Temperaturregler und Leitungsschutzschalter

optionale Erweiterungen:

Bestell-Nr.: siehe Zubehör

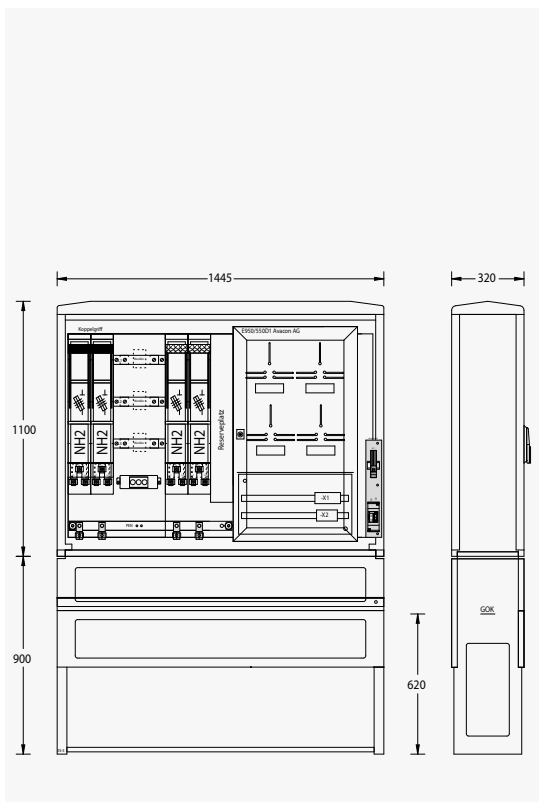

**WM-ZWS-500/630 A-950-550D1**

Bestell-Nr.: 2143-0543.73-950

- Schrank Größe 3 / A130-1100
- inkl. Eingrabssockel mit Kabelabfangschiene

Einbauten:

- 2x Anschluss über Sicherungslastschaltleiste NH2/3-pol. schaltbar mit V-Klemme 35 bis 240 mm<sup>2</sup> (VNB Bereich)
- 1 Satz Wandlerlaschen 40x10 mm gemäß DIN 42600 Teil 2, Form A
- 2x Anschluss über Sicherungslastschaltleiste NH2/3-pol. schaltbar mit V-Klemme 35 bis 240 mm<sup>2</sup> (Kundenteil)
- 1x Reserveplatz im Abgangsbereich
- 1x Spannungspfsicherung DO1/3-pol. 10 A mit Plombierhaube
- 1x Zählerwechselschrank mit Zählerwechseltafel E950/550D1
- 1x Heizungsmodul mit Temperaturregler und Leitungsschutzschalter

optionale Erweiterungen:

Bestell-Nr.: siehe Zubehör

Ausführung bei höheren Leistungsbedarf nur auf Anfrage!

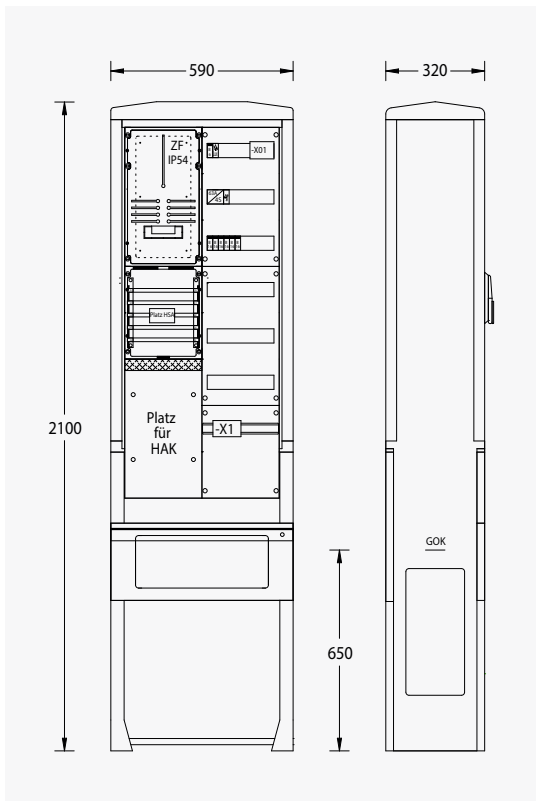
**SB-S-2**

Bestell-Nr.: 2114-0522.11

- Säule Größe 0 / A070-2100
- inkl. angespressten Eingrabssockel mit Kabelabfangschiene

## Einbauten:

- 1x Platz für Hausanschlusskasten 1x3NH00
- 1x Platz für selektiven Hauptsicherungsautomat auf Sammelschienensystem 5-pol./12x5 mm Cu
- 1x Zählerplatz IP54 nach DIN 43 870
- 1x Dämmerungsschalter 1-Kanal mit Anschlussklemmen für externen Sensor
- 1x Installationsschutz 63 A zur Ansteuerung der Abgänge
- 1x Gruppenschalter zur Umschaltung zwischen Hand-Null Automatikbetrieb
- 1x Leitungsschutzschalter B6/1-pol. zur Absicherung des Steuerstromkreises
- 6x Leitungsschutzschalter B16/1-pol. zur Absicherung der Abgänge
- 2x Abgangsklemmen 16 mm<sup>2</sup>/5-pol.
- 1x Verteilerfeld mit 3x12 TE (unbestückt)

## optionale Erweiterungen:

Bestell-Nr.: siehe Zubehör

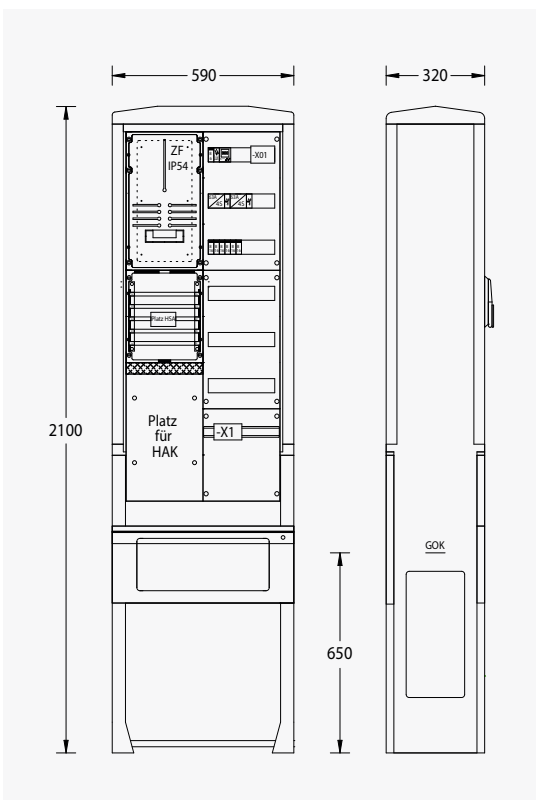
**SB-S-2G**

Bestell-Nr.: 2114-0522.22

- Säule Größe 0 / A070-2100
- inkl. angespressten Eingrabssockel mit Kabelabfangschiene

## Einbauten:

- 1x Platz für Hausanschlusskasten 1x3NH00
- 1x Platz für selektiven Hauptsicherungsautomat auf Sammelschienensystem 5-pol./12x5 mm Cu
- 1x Zählerplatz IP54 nach DIN 43 870
- 1x Dämmerungsschalter 1-Kanal mit Anschlussklemmen für externen Sensor
- 1x Digital-Schaltuhr 1-Kanal
- 2x Installationsschutz 63 A zur Ansteuerung der Abgänge
- 2x Gruppenschalter zur Umschaltung zwischen Hand-Null Automatikbetrieb
- 1x Leitungsschutzschalter B6/1-pol. zur Absicherung des Steuerstromkreises
- 6x Leitungsschutzschalter B16/1-pol. zur Absicherung der Abgänge
- 2x Abgangsklemmen 16 mm<sup>2</sup>/5-pol.
- 1x Verteilerfeld mit 3x12 TE (unbestückt)

## optionale Erweiterungen:

Bestell-Nr.: siehe Zubehör

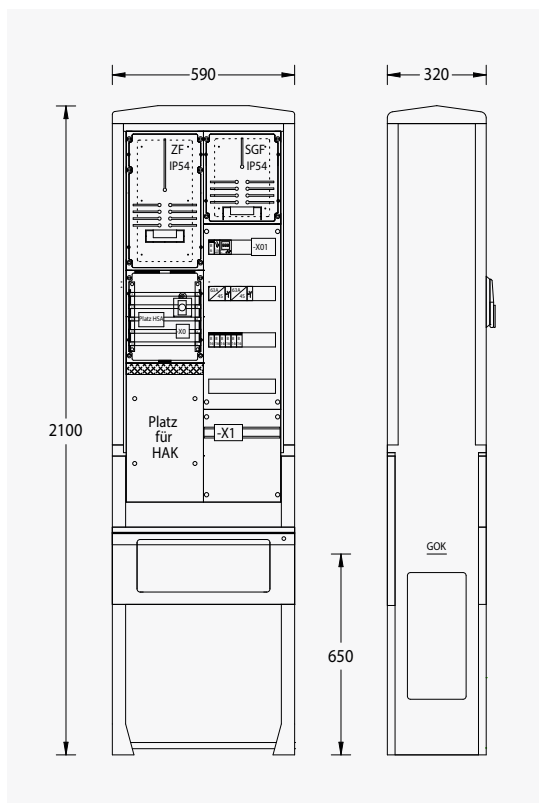

**SB-S-2G-SGF**

Bestell-Nr.: 2111-0522.22

- Säule Größe 0 / A070-2100
- inkl. angepressten Eingrabssockel mit Kabelabfangschiene

Einbauten:

- 1x Platz für Hausanschlusskasten 1x3NH00
- 1x Platz für selektiven Hauptsicherungsautomat auf Sammelschienensystem 5-pol./12x5 mm Cu
- 1x Zählerplatz IP54 nach DIN 43 870
- 1x Steuergerätefeld IP54 nach DIN 43 870
- 1x Steuersicherung DO1/1-pol. 10 A und Steuerklemme für SGF mit Plombierhaube
- 1x Dämmerungsschalter 1-Kanal mit Anschlussklemmen für externen Sensor
- 1x Digital-Schaltuhr 1-Kanal
- 2x Installationsschutz 63 A zur Ansteuerung der Abgänge
- 2x Gruppenschalter zur Umschaltung zwischen Hand-Null Automatikbetrieb
- 1x Leitungsschutzschalter B6/1-pol. zur Absicherung des Steuerstromkreises
- 6x Leitungsschutzschalter B16/1-pol. zur Absicherung der Abgänge
- 2x Abgangsklemmen 16 mm<sup>2</sup>/5-pol.
- 1x Verteilerfeld mit 1x12 TE (unbestückt)

optionale Erweiterungen:

Bestell-Nr.: siehe Zubehör

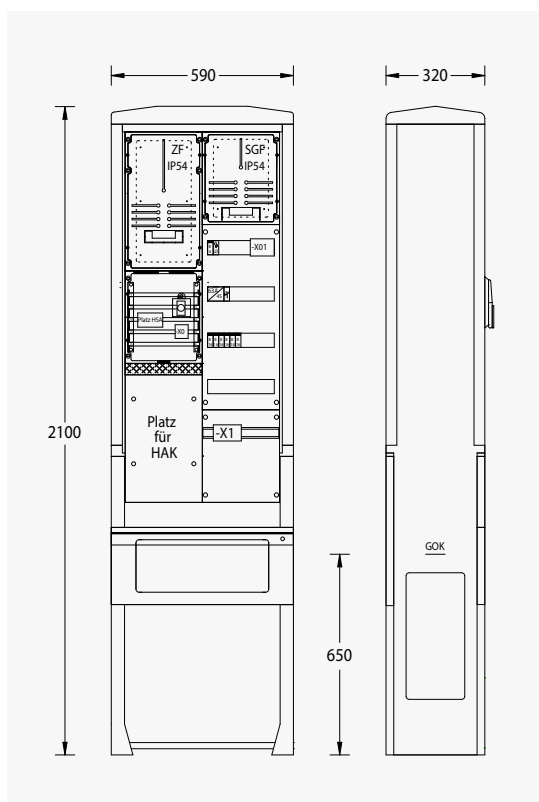

**SB-S-2-SGF**

Bestell-Nr.: 2111-0522.11

- Säule Größe 0 / A070-2100
- inkl. angepressten Eingrabssockel mit Kabelabfangschiene

Einbauten:

- 1x Platz für Hausanschlusskasten 1x3NH00
- 1x Platz für selektiven Hauptsicherungsautomat auf Sammelschienensystem 5-pol./12x5 mm Cu
- 1x Zählerplatz IP54 nach DIN 43 870
- 1x Steuergerätefeld IP54 nach DIN 43 870
- 1x Steuersicherung DO1/1-pol. 10 A und Steuerklemme für SGF mit Plombierhaube
- 1x Dämmerungsschalter 1-Kanal mit Anschlussklemmen für externen Sensor
- 1x Installationsschutz 63 A zur Ansteuerung der Abgänge
- 1x Gruppenschalter zur Umschaltung zwischen Hand-Null Automatikbetrieb
- 1x Leitungsschutzschalter B6/1-pol. zur Absicherung des Steuerstromkreises
- 6x Leitungsschutzschalter B16/1-pol. zur Absicherung der Abgänge
- 2x Abgangsklemmen 16 mm<sup>2</sup>/5-pol.
- 1x Verteilerfeld mit 1x12 TE (unbestückt)

optionale Erweiterungen:

Bestell-Nr.: siehe Zubehör

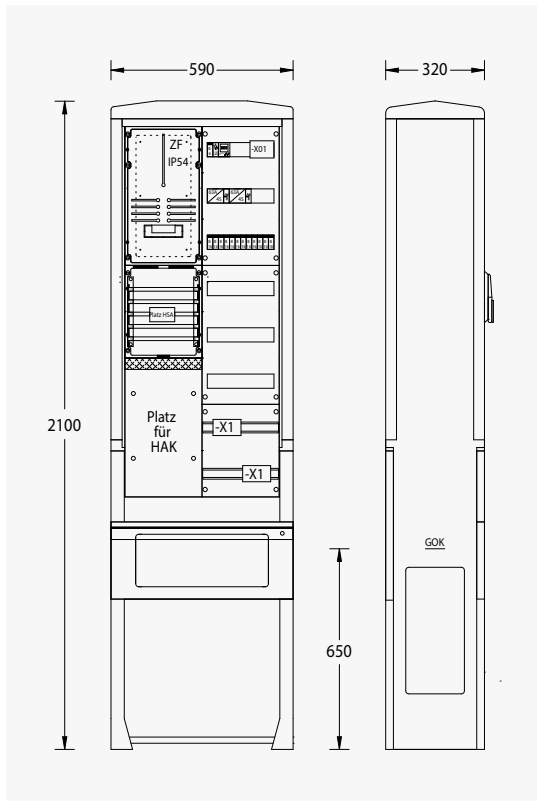
**SB-S-4G**

Bestell-Nr.: 2114-0542.22

- Säule Größe 0 / A070-2100
- inkl. angepressten Eingrabssockel mit Kabelabfangschiene

## Einbauten:

- 1x Platz für Hausanschlusskasten 1x3NH00
- 1x Platz für selektiven Hauptsicherungsautomat auf Sammelschienensystem 5-pol./12x5 mm Cu
- 1x Zählerplatz IP54 nach DIN 43 870
- 1x Dämmerungsschalter 1-Kanal mit Anschlussklemmen für externen Sensor
- 1x Digital-Schaltuhr 1-Kanal
- 2x Installationsschutz 63 A zur Ansteuerung der Abgänge
- 2x Gruppenschalter zur Umschaltung zwischen Hand-Null Automatikbetrieb
- 1x Leitungsschutzschalter B6/1-pol. zur Absicherung des Steuerstromkreises
- 12x Leitungsschutzschalter B16/1-pol. zur Absicherung der Abgänge
- 4x Abgangsklemmen 16 mm<sup>2</sup>/5-pol.
- 1x Verteilerfeld mit 3x12 TE (unbestückt)

## optionale Erweiterungen:

Bestell-Nr.: siehe Zubehör

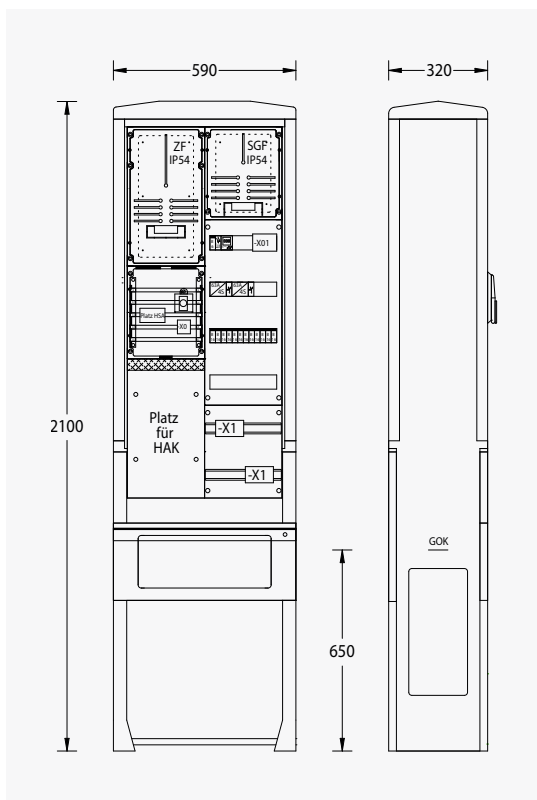
**SB-S-4G-SGF**

Bestell-Nr.: 2111-0542.22

- Säule Größe 0 / A070-2100
- inkl. angepressten Eingrabssockel mit Kabelabfangschiene

## Einbauten:

- 1x Platz für Hausanschlusskasten 1x3NH00
- 1x Platz für selektiven Hauptsicherungsautomat auf Sammelschienensystem 5-pol./12x5 mm Cu
- 1x Zählerplatz IP54 nach DIN 43 870
- 1x Steuergerätefeld IP54 nach DIN 43 870
- 1x Steuersicherung D01/1-pol. 10 A und Steuerklemme für SGF mit Plombierhaube
- 1x Dämmerungsschalter 1-Kanal mit Anschlussklemmen für externen Sensor
- 1x Digital-Schaltuhr 1-Kanal
- 2x Installationsschutz 63 A zur Ansteuerung der Abgänge
- 2x Gruppenschalter zur Umschaltung zwischen Hand-Null Automatikbetrieb
- 1x Leitungsschutzschalter B6/1-pol. zur Absicherung des Steuerstromkreises
- 12x Leitungsschutzschalter B16/1-pol. zur Absicherung der Abgänge
- 4x Abgangsklemmen 16 mm<sup>2</sup>/5-pol.
- 1x Verteilerfeld mit 1x12 TE (unbestückt)

## optionale Erweiterungen:

Bestell-Nr.: siehe Zubehör

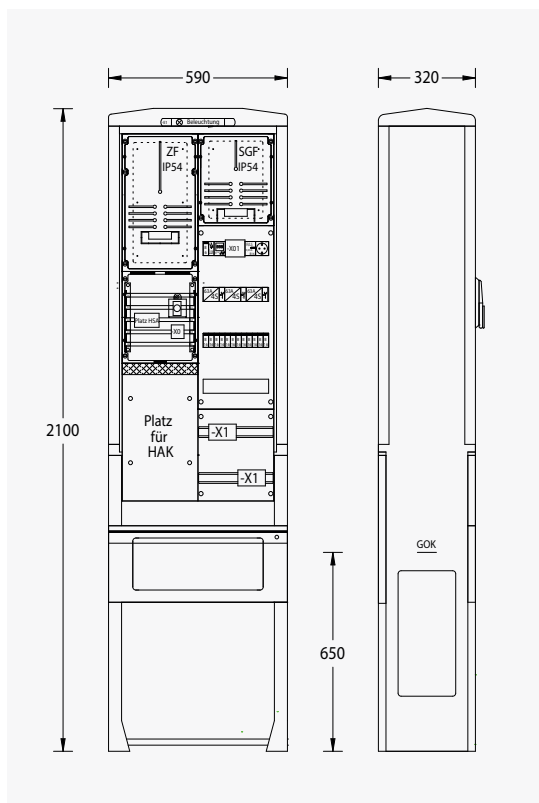

**SB-S-4-SGF**

Bestell-Nr.: 2113-0542.23

- Säule Größe 0 / A070-2100
- inkl. angepressten Eingrabssockel mit Kabelabfangschiene

Einbauten:

- 1x Platz für Hausanschlusskasten 1x3NH00
- 1x Platz für selektiven Hauptsicherungsautomat auf Sammelschienensystem 5-pol./12x5 mm Cu
- 1x Zählerplatz IP54 nach DIN 43 870
- 1x Steuergerätefeld IP54 nach DIN 43 870
- 1x Steuersicherung DO1/1-pol. 10 A und Steuerklemme für SGF mit Plombierhaube
- 1x Service-Steckdose-Schuko 16 A/2-pol.
- 1x Schaltschrankbeleuchtung LED 4 W
- 1x Dämmerungsschalter 1-Kanal mit Anschlussklemmen für externen Sensor
- 1x Digital-Schaltuhr 2-Kanal
- 3x Installationsschutz 63 A zur Ansteuerung der Abgänge
- 3x Gruppenschalter zur Umschaltung zwischen Hand-Null Automatikbetrieb
- 1x LS/FI-Schalter B16/0,03 A 2-pol. zur Absicherung der Service-Steckdose und der Schrankbeleuchtung
- 1x Leitungsschutzschalter B6/1-pol. zur Absicherung des Steuerstromkreises
- 12x Leitungsschutzschalter B16/1-pol. zur Absicherung der Abgänge
- 4x Abgangsklemmen 16 mm<sup>2</sup>/5-pol.
- Abgänge vermascht
- 1x Verteilerfeld mit 1x12 TE (unbestückt)

optionale Erweiterungen:

Bestell-Nr.: siehe Zubehör

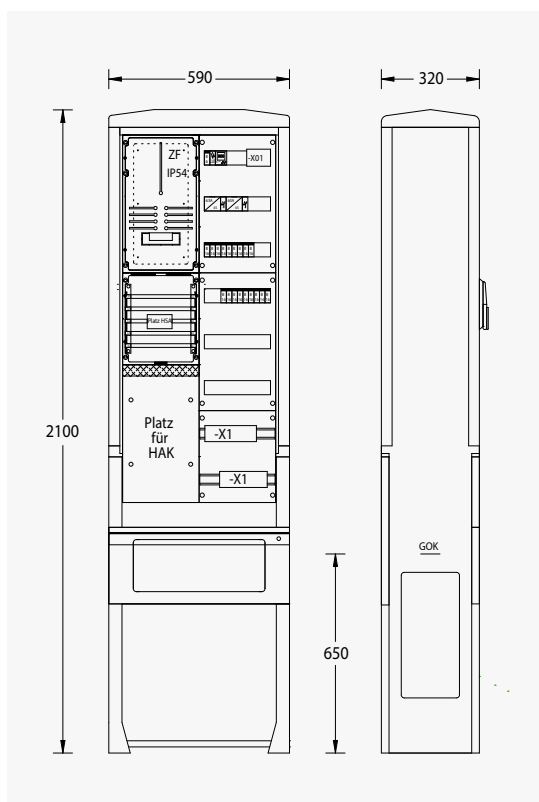

**SB-S-6G**

Bestell-Nr.: 2114-0562.22

- Säule Größe 0 / A070-2100
- inkl. angepressten Eingrabssockel mit Kabelabfangschiene

Einbauten:

- 1x Platz für Hausanschlusskasten 1x3NH00
- 1x Platz für selektiven Hauptsicherungsautomat auf Sammelschienensystem 5-pol./12x5 mm Cu
- 1x Zählerplatz IP54 nach DIN 43 870
- 1x Dämmerungsschalter 1-Kanal mit Anschlussklemmen für externen Sensor
- 1x Digital-Schaltuhr 1-Kanal
- 2x Installationsschutz 63 A zur Ansteuerung der Abgänge
- 2x Gruppenschalter zur Umschaltung zwischen Hand-Null Automatikbetrieb
- 1x Leitungsschutzschalter B6/1-pol. zur Absicherung des Steuerstromkreises
- 18x Leitungsschutzschalter B16/1-pol. zur Absicherung der Abgänge
- 6x Abgangsklemmen 16 mm<sup>2</sup>/5-pol.
- 1x Verteilerfeld mit 2x12 TE (unbestückt)

optionale Erweiterungen:

Bestell-Nr.: siehe Zubehör

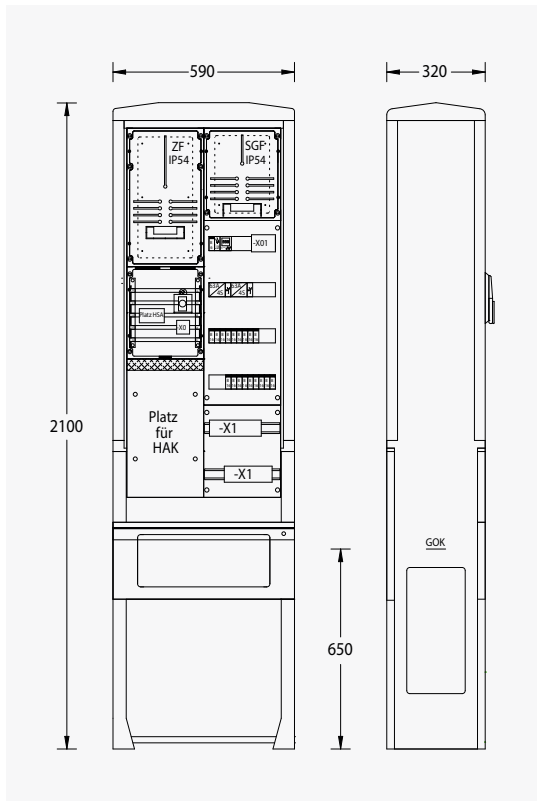
**SB-S-6G-SGF**

Bestell-Nr.: 2111-0562.22

- Säule Größe 0 / A070-2100
- inkl. angespressten Eingrabssockel mit Kabelabfangschiene

## Einbauten:

- 1x Platz für Hausanschlusskasten 1x3NH00
- 1x Platz für selektiven Hauptsicherungsautomat auf Sammelschienensystem 5-pol./12x5 mm Cu
- 1x Zählerplatz IP54 nach DIN 43 870
- 1x Steuergerätefeld IP54 nach DIN 43 870
- 1x Steuersicherung D01/1-pol. 10 A und Steuerklemme für SGF mit Plombierhaube
- 1x Dämmerungsschalter 1-Kanal mit Anschlussklemmen für externen Sensor
- 1x Digital-Schaltuhr 1-Kanal
- 2x Installationsschutz 63 A zur Ansteuerung der Abgänge
- 2x Gruppenschalter zur Umschaltung zwischen Hand-Null Automatikbetrieb
- 1x Leitungsschutzschalter B6/1-pol. zur Absicherung des Steuerstromkreises
- 18x Leitungsschutzschalter B16/1-pol. zur Absicherung der Abgänge
- 6x Abgangsklemmen 16 mm<sup>2</sup>/5-pol.

## optionale Erweiterungen:

Bestell-Nr.: siehe Zubehör

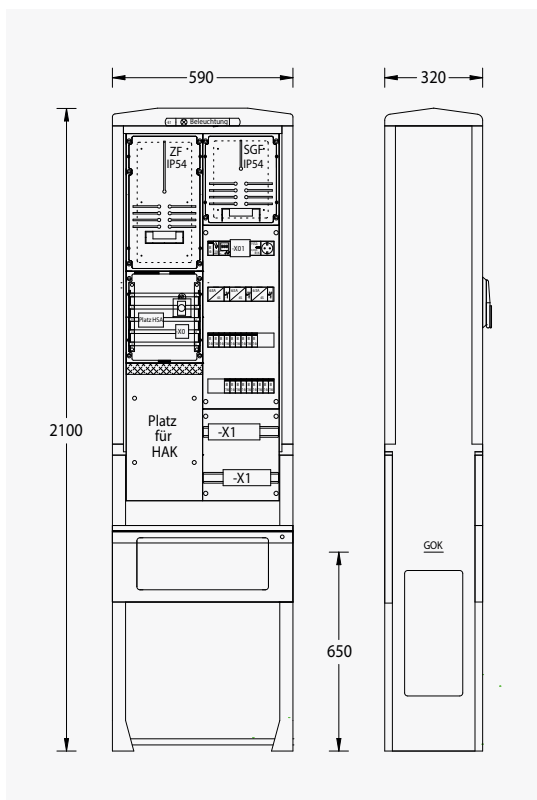
**SB-S-6-SGF**

Bestell-Nr.: 2113-0562.23

- Säule Größe 0 / A070-2100
- inkl. angespressten Eingrabssockel mit Kabelabfangschiene

## Einbauten:

- 1x Platz für Hausanschlusskasten 1x3NH00
- 1x Platz für selektiven Hauptsicherungsautomat auf Sammelschienensystem 5-pol./12x5 mm Cu
- 1x Zählerplatz IP54 nach DIN 43 870
- 1x Steuergerätefeld IP54 nach DIN 43 870
- 1x Steuersicherung D01/1-pol. 10 A und Steuerklemme für SGF mit Plombierhaube
- 1x Service-Steckdose-Schuko 16 A/2-pol.
- 1x Schaltschrankbeleuchtung LED 4 W
- 1x Dämmerungsschalter 1-Kanal mit Anschlussklemmen für externen Sensor
- 1x Digital-Schaltuhr 2-Kanal
- 3x Installationsschutz 63 A zur Ansteuerung der Abgänge
- 3x Gruppenschalter zur Umschaltung zwischen Hand-Null Automatikbetrieb
- 1x LS/FI-Schalter B16/0,03 A 2-pol. zur Absicherung der Service-Steckdose und der Schrankbeleuchtung
- 1x Leitungsschutzschalter B6/1-pol. zur Absicherung des Steuerstromkreises
- 18x Leitungsschutzschalter B16/1-pol. zur Absicherung der Abgänge
- 6x Abgangsklemmen 16 mm<sup>2</sup>/5-pol.
- Abgänge vermascht

## optionale Erweiterungen:

Bestell-Nr.: siehe Zubehör



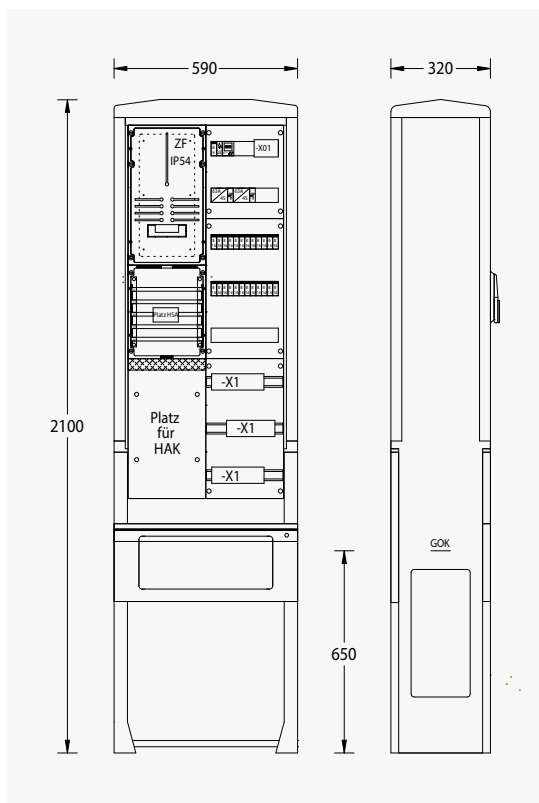

**SB-S-8G**

Bestell-Nr.: 2114-0582.22

- Säule Größe 0 / A070-2100
- inkl. angespressten Eingrabssockel mit Kabelabfangschiene

Einbauten:

- 1x Platz für Hausanschlusskasten 1x3NH00
- 1x Platz für selektiven Hauptsicherungsautomat auf Sammelschienensystem 5 pol./12x5 mm Cu
- 1x Zählerplatz IP54 nach DIN 43 870
- 1x Dämmerungsschalter 1-Kanal mit Anschlussklemmen für externen Sensor
- 1x Digital-Schaltuhr 1-Kanal
- 2x Installationsschutz 63 A zur Ansteuerung der Abgänge
- 2x Gruppenschalter zur Umschaltung zwischen Hand-Null Automatikbetrieb
- 1x Leitungsschutzschalter B6/1-pol. zur Absicherung des Steuerstromkreises
- 24x Leitungsschutzschalter B16/1-pol. zur Absicherung der Abgänge
- 8x Abgangsklemmen 16 mm<sup>2</sup>/5-pol.
- 1x Verteilerfeld mit 1x12 TE (unbestückt)

optionale Erweiterungen:

Bestell-Nr.: siehe Zubehör

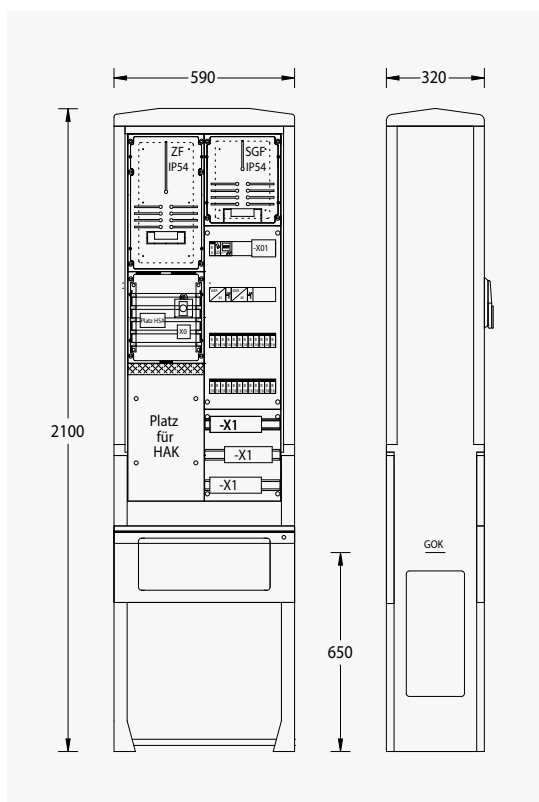

**SB-S-8G-SGF**

Bestell-Nr.: 2111-0582.22

- Säule Größe 0 / A070-2100
- inkl. angespressten Eingrabssockel mit Kabelabfangschiene

Einbauten:

- 1x Platz für Hausanschlusskasten 1x3NH00
- 1x Platz für selektiven Hauptsicherungsautomat auf Sammelschienensystem 5-pol./12x5 mm Cu
- 1x Zählerplatz IP54 nach DIN 43 870
- 1x Steuergerätefeld IP54 nach DIN 43 870
- 1x Steuersicherung D01/1-pol. 10 A und Steuerklemme für SGF mit Plombierhaube
- 1x Dämmerungsschalter 1-Kanal mit Anschlussklemmen für externen Sensor
- 1x Digital-Schaltuhr 1-Kanal
- 2x Installationsschutz 63 A zur Ansteuerung der Abgänge
- 2x Gruppenschalter zur Umschaltung zwischen Hand-Null Automatikbetrieb
- 1x Leitungsschutzschalter B6/1-pol. zur Absicherung des Steuerstromkreises
- 18x Leitungsschutzschalter B16/1-pol. zur Absicherung der Abgänge
- 6x Abgangsklemmen 16 mm<sup>2</sup>/5-pol.

optionale Erweiterungen:

Bestell-Nr.: siehe Zubehör

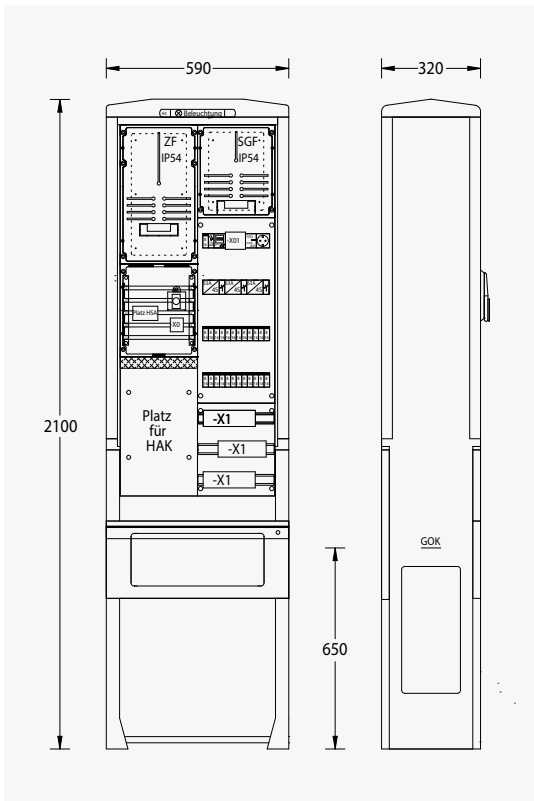
**SB-S-8-SGF**

Bestell-Nr.: 2113-0582.23

- Säule Größe 0 / A070-2100
- inkl. angepressten Eingrabssockel mit Kabelabfangschiene

## Einbauten:

- 1x Platz für Hausanschlusskasten 1x3NH00
- 1x Platz für selektiven Hauptsicherungsautomat auf Sammelschienensystem 5-pol./12x5 mm Cu
- 1x Zählerplatz IP54 nach DIN 43 870
- 1x Steuergerätefeld IP54 nach DIN 43 870
- 1x Steuersicherung DO1/1-pol. 10 A und Steuerklemme für SGF mit Plombierhaube
- 1x Service-Steckdose-Schuko 16 A/2-pol.
- 1x Schaltschrankbeleuchtung LED 4 W
- 1x Dämmerungsschalter 1-Kanal mit Anschlussklemmen für externen Sensor
- 1x Digital-Schaltuhr 2-Kanal
- 3x Installationsschutz 63 A zur Ansteuerung der Abgänge
- 3x Gruppenschalter zur Umschaltung zwischen Hand-Null Automatikbetrieb
- 1x LS/FI-Schalter B16/0,03 A 2-pol. zur Absicherung der Service-Steckdose und der Schrankbeleuchtung
- 1x Leitungsschutzschalter B6/1-pol. zur Absicherung des Steuerstromkreises
- 24x Leitungsschutzschalter B16/1-pol. zur Absicherung der Abgänge
- 8x Abgangsklemmen 16 mm<sup>2</sup>/5-pol.
- Abgänge vermascht

optionale Erweiterungen:

Bestell-Nr.: siehe Zubehör

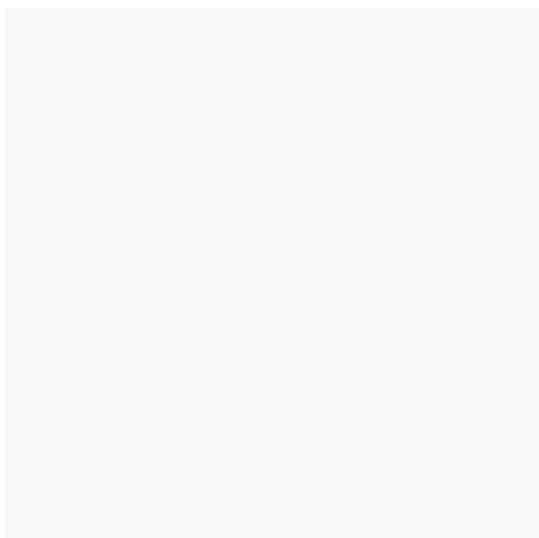
**Schranklackierungen ab Werk**

UV-Schutzlack in RAL 7035 (opt. mit Antigriffiti)

Verteilersäule 1420	Bestell-Nr.: 6020-1520.01
Verteilersäule 1850	Bestell-Nr.: 6020-1520.02
Flachschränk Gr. 00	Bestell-Nr.: 6020-1520.03
Flachschränk Gr. 0	Bestell-Nr.: 6020-1520.04
Flachschränk Gr. 1	Bestell-Nr.: 6020-1520.05
Normschränk m. Sockel H:850 Säule H:1700	
Gr. 00	Bestell-Nr.: 6020-1520.14
Gr. 0	Bestell-Nr.: 6020-1520.06
Gr. 1	Bestell-Nr.: 6020-1520.07
Gr. 2	Bestell-Nr.: 6020-1520.08
Gr. 3 (Normschränk)	Bestell-Nr.: 6020-1520.09
Normschränk m. Sockel H:1100 Säule H:2100	
Gr. 00	Bestell-Nr.: 6020-1520.15
Gr. 0	Bestell-Nr.: 6020-1520.10
Gr. 1	Bestell-Nr.: 6020-1520.11
Gr. 2	Bestell-Nr.: 6020-1520.12
Gr. 3 (Normschränk)	Bestell-Nr.: 6020-1520.13

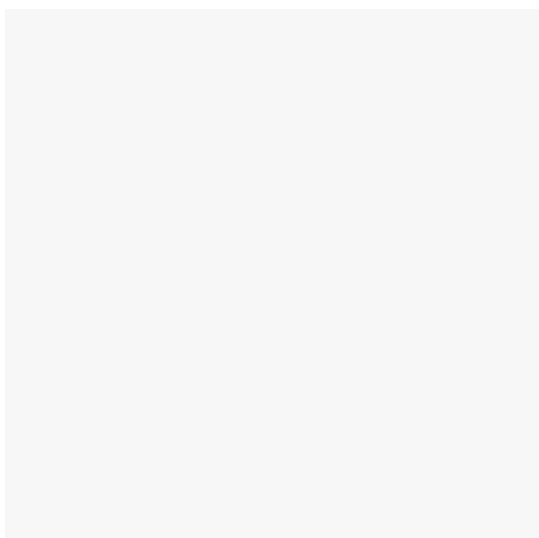
**Sonderlackierungen/Schranklackierungen ab Werk**

UV-Schutzlack/Sonderlackierung in RAL-Farbe (opt. mit Antigriffiti)

Verteilersäule 1420	Bestell-Nr.: 6020-1530.01
Verteilersäule 1850	Bestell-Nr.: 6020-1530.02
Flachschränk Gr. 00	Bestell-Nr.: 6020-1530.03
Flachschränk Gr. 0	Bestell-Nr.: 6020-1530.04
Flachschränk Gr. 1	Bestell-Nr.: 6020-1530.05
Normschränk m. Sockel H:850 Säule H:1700	
Gr. 00	Bestell-Nr.: 6020-1530.14
Gr. 0	Bestell-Nr.: 6020-1530.06
Gr. 1	Bestell-Nr.: 6020-1530.07
Gr. 2	Bestell-Nr.: 6020-1530.08
Gr. 3 (Normschränk)	Bestell-Nr.: 6020-1530.09
Normschränk m. Sockel H:1100 Säule H:2100	
Gr. 00	Bestell-Nr.: 6020-1530.15
Gr. 0	Bestell-Nr.: 6020-1530.10
Gr. 1	Bestell-Nr.: 6020-1530.11
Gr. 2	Bestell-Nr.: 6020-1530.12
Gr. 3 (Normschränk)	Bestell-Nr.: 6020-1520.13

**Sockelfüller**

Sockelfüller 25 l	Bestell-Nr.: 6020-2400.01
Sockelfüller 50 l	Bestell-Nr.: 6020-2400.02

**Bedarf**

- empfohlen wird eine Füllhöhe von 200 - 300 mm bis zum Umgebungsniveau
- für eine Füllhöhe von 300 mm wird benötigt:

Flachschränk Gr.0 :	25 l
Flachschränk Gr. 1:	50 l
Normschränk Gr. 00:	50 l
Normschränk Gr. 0:	50 l
Normschränk Gr. 1:	75 l
Normschränk Gr. 2:	100 l
Normschränk Gr. 3:	125 l

**HAK NH00**

Bestell-Nr.: 2751016

- Zu- und Abgang Stahlrahmenklemmen 10 bis 95 mm<sup>2</sup>
- Zugang unten, Abgang oben
- zusätzlicher Abgang für Potentialausgleich oben rechts
- Verschlussschraube 8 mm Vierkant mit Schlitz
- Deckel grau
- EVU Abdeckung, PEN-3 Abgänge

**SH-Schalter S 751/3-E**

S 751/3-E35

Bestell-Nr.: 6020-3200.01

S 751/3-E50

Bestell-Nr.: 6020-3200.02

S 751/3-E63

Bestell-Nr.: 6020-3200.03



### Überspannungsschutzeinrichtungen für Zähleranschlussäulen (Direktmessungen)

- Überspannungsschutzeinrichtung im Vorzählerbereich auf Sammelschienensystem 4-pol./12x5 mm Cu bis 250 A (TNC-System)  
inkl. Haupterdungsschiene montiert auf der Kabelabfangschiene

**DV ZP TNC 255**

Bestell-Nr.: 6020-4100.01

**DSH ZP B2 SG TNC 255**

Bestell-Nr.: 6020-4100.02

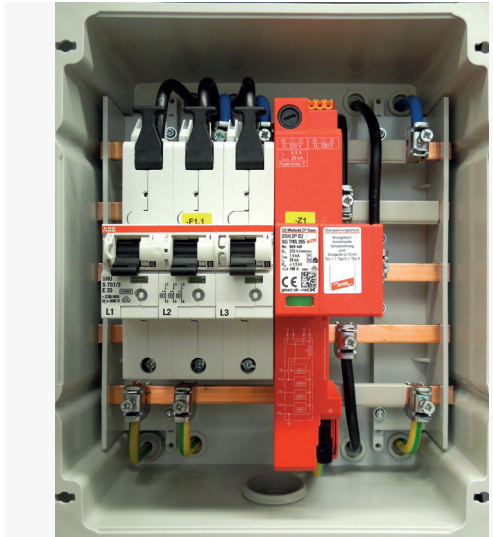

### Überspannungsschutzeinrichtungen für Zähleranschlussäulen (Direktmessungen)

- Überspannungsschutzeinrichtung im Vorzählerbereich auf Sammelschienensystem 5-pol./12x5 mm Cu bis 250 A (TT/TNS-System)  
inkl. Haupterdungsschiene montiert auf der Kabelabfangschiene

**DV ZP TT 255**

(auch im TNS-System einsetzbar)

Bestell-Nr.: 6020-4100.03

**DSH ZP B2 SG TNS 255**

Bestell-Nr.: 6020-4100.04

**DSH ZP B2 SG TT 255**

Bestell-Nr.: 6020-4100.05

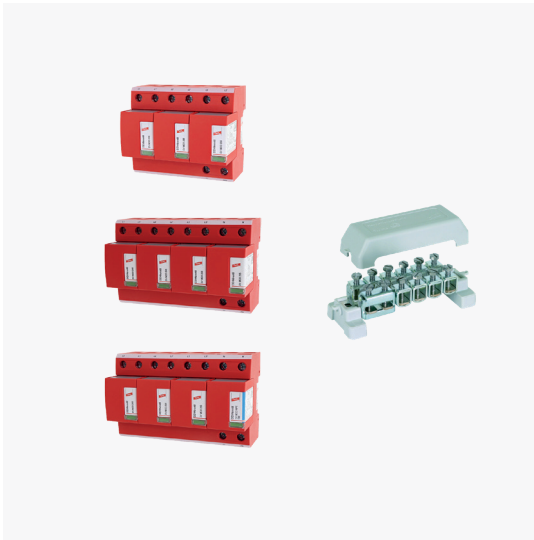

### Überspannungsschutzeinrichtungen für Zähleranschlusssäulen (Wandlermessungen)

Anlagen <315 A

#### DV M TNC 255

+ Potentialausgleichschiene PAS 11K

Bestell-Nr.: 6020-4200.01

#### DV M TNS 255

+ Potentialausgleichschiene PAS 11K

Bestell-Nr.: 6020-4200.02

#### DV M TT 255

+ Potentialausgleichschiene PAS 11K

Bestell-Nr.: 6020-4200.03



### Überspannungsschutzeinrichtungen für Zähleranschlusssäulen (Wandlermessungen)

Anlagen >315 A

#### DV M TNC 255

+ Sicherungslastschaltleiste NH2/3-pol.  
inkl. 315 A Sicherungseinsätzen + PAS 11K

Bestell-Nr.: 6020-4200.04

#### DV M TNS 255

+ Sicherungslastschaltleiste NH2/3-pol.  
inkl. 315 A Sicherungseinsätzen + PAS 11K

Bestell-Nr.: 6020-4200.05

#### DV M TT 255

+ Sicherungslastschaltleiste NH2/3-pol.  
inkl. 315 A Sicherungseinsätzen + PAS 11K

Bestell-Nr.: 6020-4200.06

Achtung bei Anlagen >315 A entfällt ein Reserveplatz 100 mm

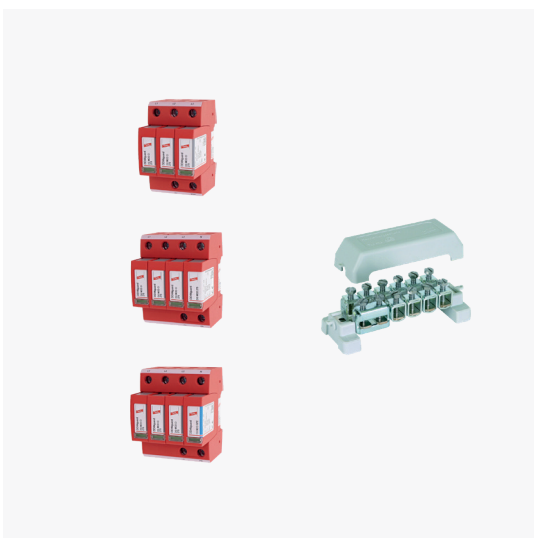

### Überspannungsschutzeinrichtungen mit integrierter Vorsicherung für Zähleranschlusssäulen (Wandlermessungen)

Anlagen >315 A

#### DG M TNC CI 255

+ Sicherungslastschaltleiste NH2/3-pol.  
inkl. 315 A Sicherungseinsätzen

Bestell-Nr.: 6020-4200.07

#### DG M TNS CI 255

+ Sicherungslastschaltleiste NH2/3-pol.  
inkl. 315 A Sicherungseinsätzen

Bestell-Nr.: 6020-4200.08

#### DG M TT CI 255

+ Sicherungslastschaltleiste NH2/3-pol.  
inkl. 315 A Sicherungseinsätzen

Bestell-Nr.: 6020-4200.09

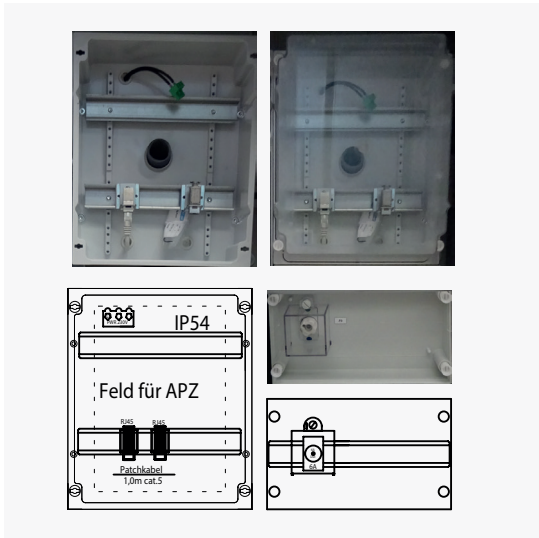

**Datenverarbeitungsfelder für Zähleranschlusssäulen (Direktmessungen)**

- 1x Abschlusspunkt Zählerplatz (APZ) IP54, 250x300 mm mit 2x11 TE und Steuersicherung D01/1-pol. 6 A mit Plombierhaube für Spannungsversorgung über Buchsenstecker
- 1x Datenkabel 1,5 m zur Verbindung des Zählerplatzes und APZ über CAT.5 auf RJ45 Buchsen
- 1x Riffelrohrverbindung 1 m von APZ zu Verteilerfeld
- 1x RJ45 Buchse zum Auflegen des Datenkabels von extern (Montageplatz in der Anlage von 250x450 mm entfällt!)

Bestell-Nr.: 6020-3310.01

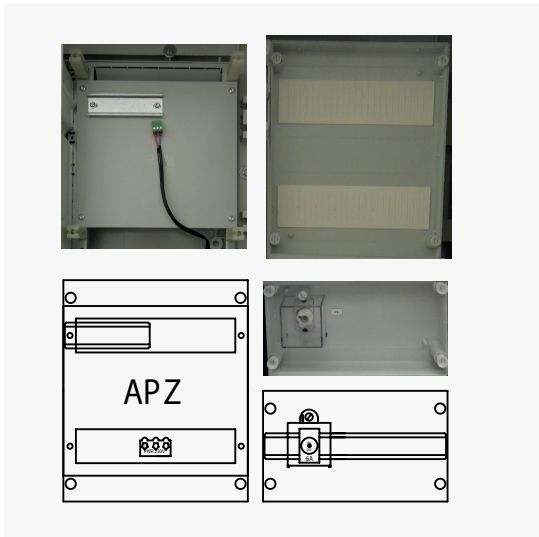

**Datenverarbeitungsfelder für Zähleranschlusssäulen (Direktmessungen)**

- 1x Abschlusspunkt Zählerplatz (APZ) IP20, 250x300 mm mit 1x6 TE, Montageplatte und Steuersicherung D01/1-pol. 6 A mit Plombierhaube für Spannungsversorgung über Buchsenstecker (Montageplatz in der Anlage von 250x450 mm entfällt!)

Bestell-Nr.: 6020-3310.02

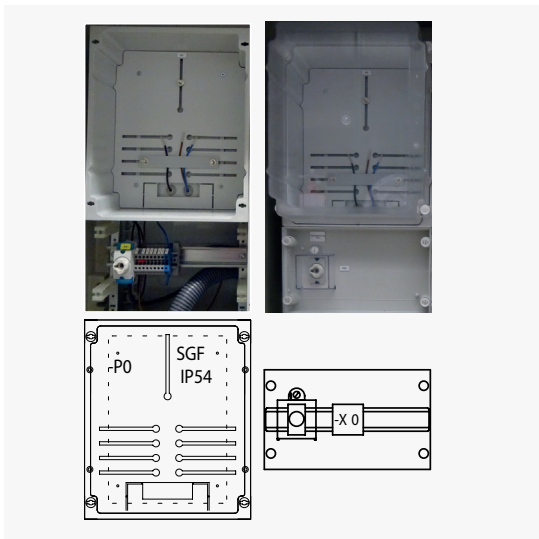

**Datenverarbeitungsfelder für Zähleranschlusssäulen (Direktmessungen)**

- 1x Steuergerätefeld (SGF) IP54, 250x300 mm nach DIN 43 870
- 1x Steuersicherung D01/1-pol. 10 A und Steuerklemme für SGF mit Plombierhaube (Montageplatz in der Anlage von 250x450 mm entfällt!)

Achtung bei Bestellung VNB angeben!

Bestell-Nr.: 6020-3310.03



### Heizungsmodul SK II

Einbau in rechte Seitenwand, opt. auch in linke Seitenwand  
(mit Absicherung im Automatengehäuse und Montagehalterung)

Heizung 50 W mit Thermostat	Bestell-Nr.: 6020-1310.11
Heizung 100 W mit Thermostat	Bestell-Nr.: 6020-1310.12
Heizung 50 W mit Hygrostat	Bestell-Nr.: 6020-1310.13
Heizung 100 W mit Hygrostat	Bestell-Nr.: 6020-1310.14

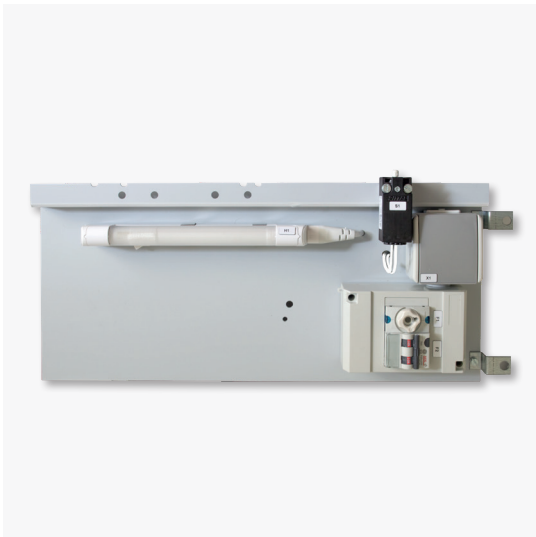

### Beleuchtungsbausteine SK II

#### Dachmontage

Normschränke

Steckdose/Beleuchtung Schrank Gr. 0-1	Bestell-Nr.: 6020-1210.01
Steckdose/Beleuchtung Schrank Gr. 2-3	Bestell-Nr.: 6020-1210.02
Beleuchtung Schrank Gr. 0-1	Bestell-Nr.: 6020-1210.03
Beleuchtung Schrank Gr. 2-3	Bestell-Nr.: 6020-1210.04
Option: Türkontakt	Bestell-Nr.: 6020-1210.06



### Türfeststeller

Öffnungswinkel 0° - 180°

Normschrank Größe 00 - 3  
(einzelnd stehend)

Bestell-Nr.: 6020-1430.01

Öffnungswinkel 90°

Normschrank Größe 0 - 3

Bestell-Nr.: 6020-1430.02









## uesa GmbH – Ein Unternehmen der uesa group

Produkte aus unserem Fertigungs- und Serviceangebot:

- Niederspannungsverteilungen in Tafelbauform bis 2500 A, in Gerüstbauweise bis 4000 A und in Schrankbauweise bis 7300 A
- Automatisierungs- und Steuerungsanlagen
- Kabel-, Hausanschluss- und Sonderverteiler
- Hausanschlusskästen
- Zähleranschlusssäulen, Straßenbeleuchtungsschränke, Camping- und Marktplatzverteiler und Steckdosenleisten
- Ladesäulen und Wallboxen für E-Mobilität
- Transformatorenstationen für die Industrie und die Energieversorgung sowie für die Bereiche regenerative Energien und E-Mobilität
- Baustromtransformatorenstationen in Blechdurchführungen mit Kufenaufstellung, Mietstationen
- Netzschutzprüfungen, Wartung von Transformatorenstationen, Inbetriebnahmen
- Mittelspannungsschaltgeräte und Mittelspannungsschaltanlagen bis 24 kV
- Stanz-, Stanz-Umform- und Frästeile aus Kupfer, Stahl und Kunststoff
- Solaranlagen-service
- Dienstleistungen für Energieversorger

Ihre Ansprechpartner im Innendienst:

Chris Gollasch	+49 35365 49-155	c.gollasch@uesa.de
Danilo Höneke	+49 35365 49-154	d.hoeneke@uesa.de
Marko Atlas	+49 36365 49-152	m.atlas@uesa.de
Jörg Boinski	+49 36365 49-156	j.boinski@uesa.de
Fax:	+49 35365 8217	

uesa GmbH • Uebigau  
Gewerbepark-Nord 7  
04938 Uebigau-Wahrenbrück  
Tel.: +49 35365 49-0 • Fax: +49 35365 8217  
Email: mail@uesa.de • Web: www.uesa.de